

# MANUAL DE USUARIO

Glass-Maxx C600



Número de serie:

Fecha de entrega:

# Contenido

1.	INTRODUCCIÓN .....	2
1.1.	Uso del manual de instrucciones .....	2
1.2.	Convenciones de marcado .....	3
1.3.	Marcado y señalización .....	3
1.4.	Garantía .....	4
1.5.	Declaración de conformidad .....	4
1.6.	Marcado de tipo .....	4
2.	NORMAS DE SEGURIDAD GENERAL .....	5
3.	USO PREVISTO .....	5
4.	CARACTERÍSTICAS TÉCNICAS .....	6
4.1.	Nivel de presión de sonido .....	6
4.2.	Transporte y almacenaje .....	6
5.	MEDIDAS DE SEGURIDAD .....	7
5.1.	General .....	7
5.2.	Protección de los componentes eléctricos .....	7
5.3.	Conexión y desconexión de la máquina .....	7
5.4.	Alarma acústica .....	7
5.5.	Equipos de protección individual .....	7
5.6.	Riesgos restantes .....	8
5.7.	Ergonomía.....	8
6.	MANEJO .....	9
6.1.	General .....	9
6.2.	Condiciones iniciales.....	10
6.3.	Componentes de manejo y control .....	11
6.4.	Instrucciones de manejo.....	12
6.5.	Condiciones durante el uso .....	13
6.6.	Condiciones posteriores al uso .....	13
7.	MANTENIMIENTO E INSPECCIÓN .....	14
7.1.	General .....	14
7.2.	Tareas de mantenimiento e inspección.....	14
8.	LOCALIZACIÓN DE AVERÍAS .....	15
8.1.	Instrucciones para sustituir la batería .....	16
9.	DESMONTAJE Y RETIRADA .....	16

# 1. INTRODUCCIÓN

Estas instrucciones de manejo describen la máquina Glass-Maxx C600 de Grip Lifting Equipment, con sede social en Bergambacht (Países Bajos). La información contenida en el presente manual es importante para el funcionamiento correcto y seguro de la máquina.

Se trata del manual de uso original creado por Grip Lifting Equipment (en adelante el fabricante) en idioma holandés. En el caso de incertidumbre o diferencias, tendrá prioridad siempre el texto del manual de instrucciones original en holandés.

Si no está familiarizado con la puesta en marcha, el manejo y el mantenimiento de la máquina, lea este manual de instrucciones con detenimiento de principio a fin.

Si conoce estos aspectos, puede utilizar el manual de instrucciones como documento de consulta. Puede encontrar la información que necesite rápidamente con el índice.

En este manual del usuario se utilizan las palabras máquina, elevador de vacío y C600 de forma indistinta. Estos conceptos se refieren siempre a la máquina Glass-Maxx C600.

## 1.1. Uso del manual de instrucciones

Este manual de instrucciones del usuario está escrito para personas autorizadas y personas con conocimientos técnicos. Todos los afectados deben familiarizarse con el contenido del presente manual. Estas personas se distinguen de la siguiente forma:

**Personas autorizadas son las personas que:**

tienen cierto nivel de conocimiento gracias a la formación o entrenamiento y cuentan con suficiente experiencia como para trabajar con la máquina.

**Personas con conocimientos técnicos son las personas que:**

tienen el nivel de conocimientos técnicos adecuados y un nivel de conocimiento técnico intermedio gracias a la formación o la experiencia laboral. Además, estas personas son bien conscientes de los posibles peligros y riesgos gracias a su conocimiento de la tecnología de la máquina (por ejemplo, un montador de servicio de Grip Lifting Equipment).





**Por utilización entendemos:**

La conexión y desconexión de la máquina, la limpieza y la ejecución de tareas de mantenimiento sencillas.

El objetivo de este manual es crear una interacción segura y eficiente entre las personas y la máquina.

## 1.2. Convenciones de marcado

Las convenciones de marcado son indicaciones en el manual y no se incluyen en la máquina. Se han aplicado las siguientes convenciones de marcado para que el usuario preste atención a ciertas acciones o situaciones peligrosas:

	<p><b>OBSERVACIÓN:</b></p> <p><i>Sugerencias y consejos para realizar ciertas tareas de forma más simple o práctica.</i></p>
	<p><b>ATENCIÓN:</b></p> <p><i>Observación con información complementaria; señala posibles problemas.</i></p>
	<p><b>CUIDADO:</b></p> <p><i>La máquina puede resultar dañada si los procedimientos no se ejecutan cuidadosamente.</i></p>
	<p><b>AVISO DE PELIGRO:</b></p> <p><i>Puede sufrir lesiones (graves) si los procedimientos no se ejecutan cuidadosamente.</i></p>

## 1.3. Marcado y señalización



**AVISO DE PELIGRO:**

Respete la señalización, se ha aplicado para SU SEGURIDAD.





**ATENCIÓN:**

Controle regularmente que todas las señalizaciones estén presentes y bien legibles; si no es así, sustitúirlas.

En la máquina se han aplicado varios pictogramas que tienen el objetivo de avisar al usuario de riesgos restantes que pueden existir a pesar de las medidas de seguridad adoptadas. La siguiente tabla muestra un resumen de los símbolos utilizados.

Tabla 1: Símbolos

Pictograma	Descripción	Ubicación
	Prohibición: Prohibido moverse por debajo de una carga izada	En la parte inferior izquierda de la máquina
	Obligación: Respetar las instrucciones de usuario	En la parte inferior izquierda de la máquina
	Marcado CE: Indica la conformidad con las directrices europeas	Placa de características

#### 1.4. Garantía

Las condiciones de la garantía y las condiciones relacionadas con la responsabilidad están disponibles en las condiciones de entrega.

#### 1.5. Declaración de conformidad

La máquina cumple con las disposiciones de las Directivas Europeas. Durante el diseño se han aplicado una serie de normas para poder cumplir con los requisitos fundamentales de la directiva.

De acuerdo con esos datos se ha aplicado la marca CE en la placa de características (ver figura 1).

Las directrices y normas se reflejan en la declaración de conformidad (ver anexo 1).

#### 1.6. Marcado de tipo

La máquina dispone de la siguiente placa de características (ver figura 1).



Figura 1: Placa de características

## 2. NORMAS DE SEGURIDAD GENERAL

- ¡La seguridad es importante! Cada persona es responsable de tener un lugar de trabajo seguro. Informe inmediatamente a su superior de cualquier peligro o situación de peligro.
- El entorno en el que se utiliza la máquina debe cumplir con la legislación sobre seguridad y salud en el trabajo.
- El usuario/propietario es responsable de que el entorno esté limpio y bien iluminado para que la máquina se pueda utilizar de forma segura.
- Lea previamente el presente manual de instrucciones del usuario con atención. El fabricante no es responsable de lesiones, daños o desgaste excesivo a causa de un uso o mantenimiento inadecuado o de modificaciones en la máquina.
- El usuario de la máquina es responsable en todo momento de la interpretación y aplicación del presente manual. En caso de duda, contactar con el fabricante.
- Este manual debe ser accesible para todos los usuarios.
- El fabricante recomienda formar sobre el manejo y el mantenimiento de la máquina al personal que va a manejarla y a realizar su mantenimiento.
- Está prohibido realizar modificaciones en la máquina sin la autorización previa por escrito del fabricante.
- Si se modifican los ajustes o se utilizan piezas de recambio o se utilizan métodos de reparación no autorizados/originales, se extinguirá cualquier responsabilidad del fabricante.
- No sobrecargue la máquina, tenga siempre en cuenta la carga de trabajo segura (SWL) indicada por el fabricante.
- Controle si se ha inspeccionado la máquina periódicamente antes de usarla. Es ilegal el uso de un dispositivo de elevación que no ha sido inspeccionado (puntualmente).
- Siga las instrucciones de trabajo y las normas de seguridad locales.
- El propietario/usuario de la máquina es responsable de cumplir las normas tal como se indican en el presente manual.
- Está prohibido utilizar la máquina en un entorno con polvo o gas.

## 3. USO PREVISTO

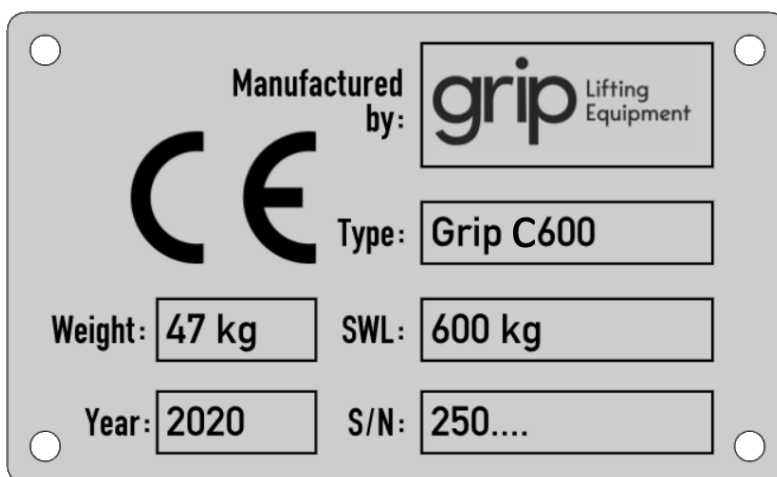
Bajo uso previsto o intencionado de la máquina se entiende el uso para el que la máquina ha sido específicamente diseñada y construida. El uso previsto se puede describir de la siguiente forma:

La Glass-Maxx C600 es un elevador de vacío para la colocación y transporte de paneles de vidrio lisos y no porosos con un tamaño mediano o grande. Por tanto, la carga debe ser suficientemente rígida como para que no se doble.

Cualquier otro uso diferente al citado puede provocar daños en la máquina y peligro para las personas y el entorno. Exime al fabricante de cualquier tipo de responsabilidad y de obligación.

## 4. CARACTERÍSTICAS TÉCNICAS

Tabla 2: Características técnicas

General	
Medidas de la máquina (largo x ancho x alto)[mm]	840 x 480 x 190
Peso de la máquina [kg]	29
Capacidad neta de elevación con circuito único [kg]	600
Capacidad neta de elevación con circuito doble [kg]	300
Rango de rotación [°]	360 (4 posiciones)
Rango de inclinación [°]	90 (6 posiciones)
Vida útil técnica	10 años
Sistema eléctrico	
Tipo de alimentación	Batería
Tensión de manejo [V CC]	12
Tensión eléctrica [Ah]	9
Sistema de vacío	
Presión inferior mínima [bar]	0,60
Entorno de trabajo *	
Mín. Temperatura ambiente [°C]	0
Máx. Temperatura ambiente [°C]	45
Máx. velocidad del viento [m/s]	10
Máx. altura de trabajo [m]	1000 (sobre el nivel del mar)
<b>*) Para aplicaciones distintas a las especificaciones indicadas, contacte con su proveedor.</b>	

### 4.1. Nivel de presión de sonido

El nivel de ruido se mide de acuerdo con la directiva sobre máquinas. La presión sonora ponderada A se mide en el lugar de trabajo bajo condiciones normales. La medición se realiza a 1 metro de distancia de la máquina, a una altura de 1,60 m sobre el nivel del suelo de trabajo. El nivel de presión sonora continua ponderada A equivalente (LAeq), es de < 65 dB(A) en estado operativo.

### 4.2. Transporte y almacenaje



#### **CUIDADO:**

El transporte y manejo de la máquina debe realizarse con cuidado para evitar daños y averías.

Durante el diseño de la máquina se ha tenido en cuenta el traslado e izado de la máquina de manera eficiente. Asegurarse de usar siempre herramientas de izado y levantamiento aprobadas y usarlas de acuerdo con las instrucciones del fabricante.

La máquina debe almacenarse en las siguientes condiciones:

- Guardar la máquina tras cada uso en el carro o cajón de transporte suministrado.
- El perfil de sellado de la ventosa no debe tocar la base para evitar su deformación.
- Almacenar la máquina en un entorno seco.
- La temperatura ambiente mínima es de 0 °C
- La temperatura ambiente máxima es de 40 °C
- Proteger la máquina de la exposición a largo plazo de los rayos de sol directos o de la lluvia.

- Cargar la batería después de cada uso o mensualmente si la máquina no se utiliza durante un largo período.

## 5. MEDIDAS DE SEGURIDAD

### 5.1. General

Una vez determinados los peligros presentes y valorados los riesgos se han tomado las siguientes medidas de seguridad para eliminar los peligros o, al menos, minimizarlos.

### 5.2. Protección de los componentes eléctricos



**AVISO DE PELIGRO:**

En ningún caso se deben retirar, puentear o desactivar de cualquier otra forma las medidas de seguridad.

Los componentes internos de la máquina están protegidos con dos tapas de cubierta. La máquina no se puede utilizar con las tapas de cubierta retiradas o montadas incorrectamente. Esto evita el riesgo de daños en la máquina.

### 5.3. Conexión y desconexión de la máquina

La tensión de alimentación se puede desactivar por medio del interruptor de encendido/apagado de la máquina. Antes de realizar trabajos de mantenimiento, después de apagar la máquina con el interruptor se debe desconectar también la batería.



Figura 2: Interruptor de encendido/apagado

### 5.4. Alarma acústica



**AVISO DE PELIGRO:**

Una alarma acústica avisa durante el uso de la máquina en caso de que el nivel de presión de vacío sea insuficiente.

Una alarma acústica avisa al usuario de que al menos uno de los dos sistemas tiene insuficiente presión de vacío. Si la alarma se dispara durante el funcionamiento de la máquina, no se puede trabajar con ella y la carga debe depositarse inmediatamente de una forma segura.

### 5.5. Equipos de protección individual

El fabricante recomienda que mientras se trabaje con la máquina, al menos se utilizan los siguientes equipos de protección individual: casco de seguridad, calzado de seguridad y guantes de trabajo.

Siga además las normas de seguridad locales sobre la utilización de equipos de protección individual.

## 5.6. Riesgos restantes



**AVISO DE PELIGRO:**

Está prohibido subirse en una máquina conectada mientras se está elevando.



**AVISO DE PELIGRO:**

No se puede utilizar la máquina mientras está conectada al cargador.



**AVISO DE PELIGRO:**

Al colocar la suspensión en posición horizontal respecto a la placa de sujeción existe peligro de aplastamiento de dedos o manos.

## 5.7. Ergonomía

Durante la fase de diseño se ha tenido en cuenta la aplicación de aspectos ergonómicos. La máquina se ha diseñado y construido de forma que se han tenido muy en cuenta los aspectos ergonómicos de las personas.

## 6. MANEJO

### 6.1. General



**AVISO DE PELIGRO:**

La máquina solo pueden manejarla personas que al menos tengan la cualificación adecuada (ver § 1.1 Uso del manual).



**AVISO DE PELIGRO:**

No utilice la máquina si observa daños o defectos o si supone su existencia.



**AVISO DE PELIGRO:**

No utilice la máquina en un entorno con un nivel de ruido superior a 70 dB. La señal de alarma no se escucharía bien.



**AVISO DE PELIGRO:**

Utilice los equipos de protección individual tal como se utilizan normalmente en la organización/entorno en el que se utiliza la máquina.



**AVISO DE PELIGRO:**

Antes de comenzar el trabajo, compruebe siempre que no hay ninguna persona en la zona de peligro.



**AVISO DE PELIGRO:**

Preste atención a su posición corporal durante el uso. Asegúrese de que está bien apoyado y no intente llegar demasiado lejos.



**AVISO DE PELIGRO:**

No levante nunca un peso por encima suyo o de otra persona. ¡Está terminantemente prohibido!



**CUIDADO:**

Los usuarios deben ser mayores de 18 años y no pueden encontrarse bajo la influencia de alcohol, narcóticos o medicamentos.



**ATENCIÓN:**

Solo está permitida la realización de tareas para las que ha recibido formación. Esto se aplica tanto a tareas de manejo como de mantenimiento.

## 6.2. Condiciones iniciales

Antes de la adherencia de la máquina, realice las siguientes acciones:

- 1 Controle la superficie de las ventosas, que deberán estar limpias, secas y sin grasa**
  - En caso necesario, limpie la superficie con vinagre de limpieza y séquela después completamente.
- 2 Controle la superficie de la carga, que deberá estar limpia y sin grasa.**
  - En caso necesario, limpie la superficie con vinagre de limpieza y séquela después completamente.
- 3 Controle la tensión en el voltímetro**
  - No utilice la máquina si la tensión es inferior a 12 V en situación de parada o inferior a 10 V cuando la bomba está activada. Cargue la batería o sustitúyala antes de reiniciar el trabajo.

Antes de proceder a levantar la carga, realice las siguientes acciones:

- 4 Controle la presión de vacío en los manómetros.**
  - No utilice la máquina si el indicador de uno o ambos manómetros se encuentran en la zona roja.
- 5 Controle si la máquina está conectada y el piloto LED verde está iluminado.**
  - Si la máquina está desconectada y la carga está adherida, las medidas de seguridad y las alarmas no funcionan.
- 6 Controle la colocación de la máquina sobre la carga**
  - Para ello, consulte § 6.4 de las instrucciones de manejo.
- 7 Controle si todos los pasadores de bloqueo están en su sitio y están correctamente bloqueados.**

### 6.3. Componentes de manejo y control

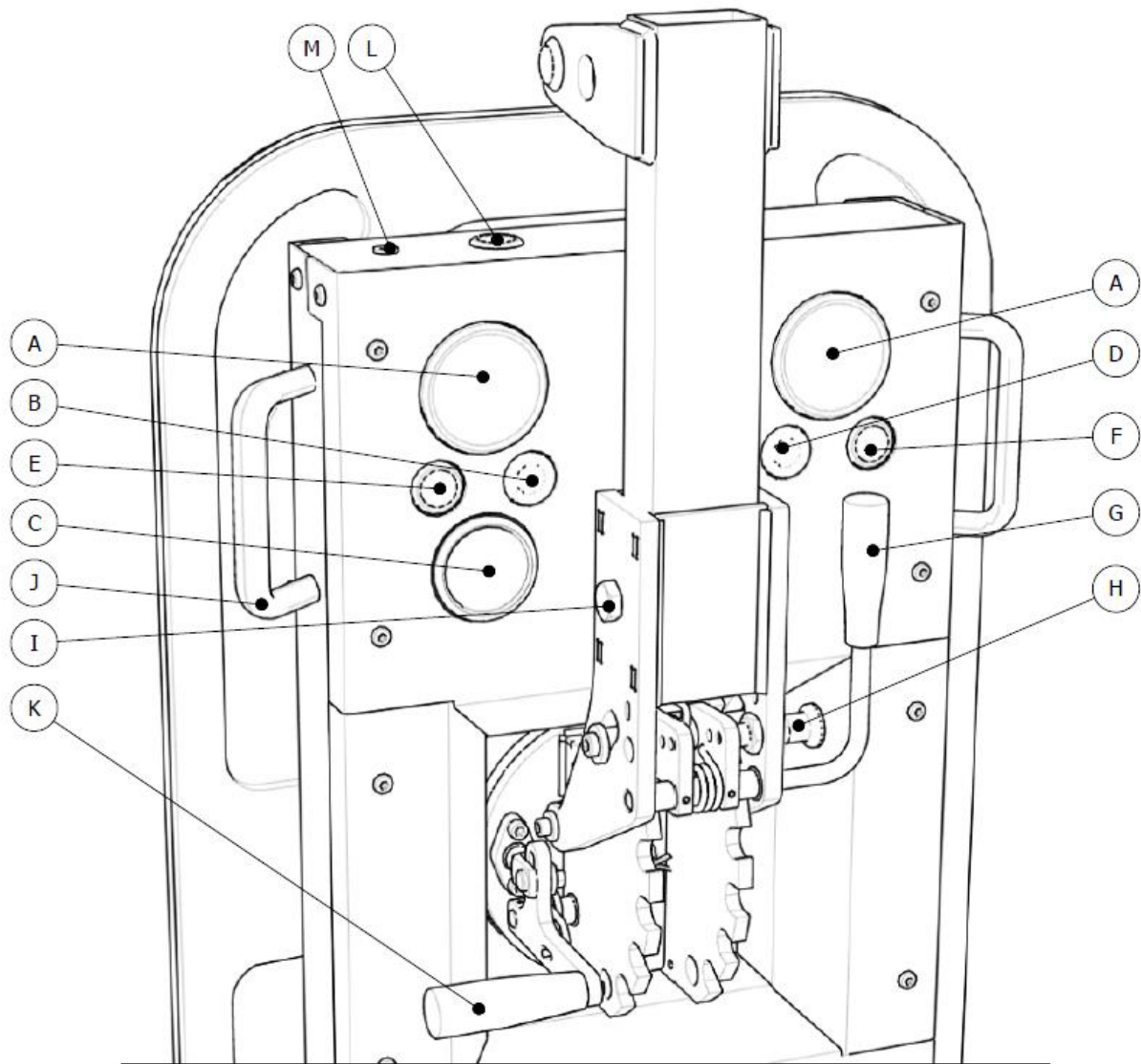

- A: Manómetro de vacío
- B: Piloto LED verde
- C: Voltímetro
- D: Piloto LED rojo
- E: Botón de presión 1
- F: Botón de presión 2
- G: Palanca de manejo del mecanismo de inclinación
- H: Tornillo de bloqueo del mecanismo de inclinación
- I: Pasador de bloqueo del brazo elevador sustituible
- J: Mango
- K: Palanca de manejo del mecanismo de rotación
- L: Interruptor de conexión/desconexión
- M: Puerto de carga

## 6.4. Instrucciones de manejo

### 1 Activar

- Pulse el interruptor de conexión/desconexión para activar la máquina.

### 2 Posicionamiento de la carga

- Coloque la máquina en el centro de la anchura de la carga.
- Coloque la máquina en el centro o por encima del centro de la altura de la carga.

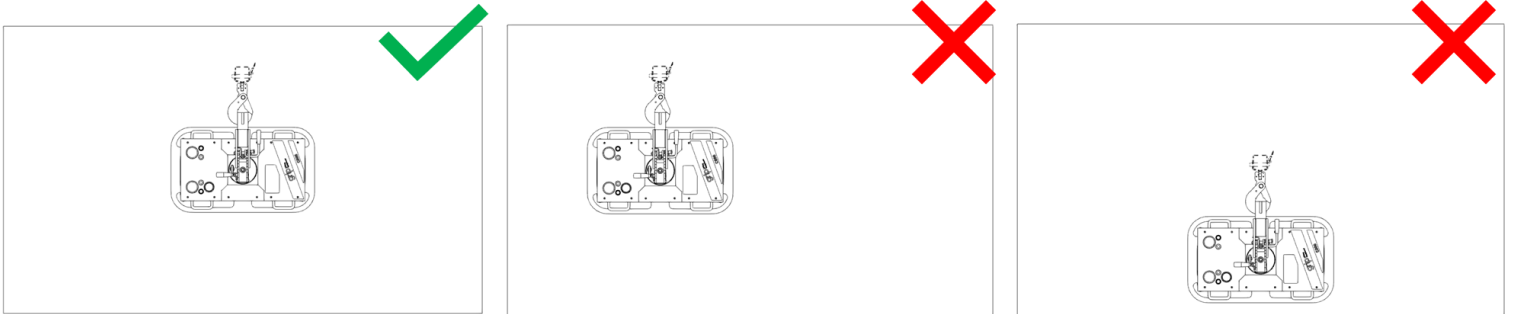

### 3 Absorción de la carga (MANEJO DE LA MÁQUINA)

- Presione la máquina contra la carga.
- Pulse el pulsador 1 de la máquina [E].
- Espere hasta que el piloto LED verde se ilumine.

### 4 Absorción de la carga (CONTROL REMOTO)

- Presione la máquina contra la carga.
- Pulse el botón del medio del control remoto.
- Espere hasta que el piloto LED verde se ilumine.

### 5 Inclinación de la carga



#### AVISO DE PELIGRO:

La carga puede moverse de forma descontrolada al desbloquearla. Para evitarlo, sujete firmemente la carga con la ayuda de un compañero en caso necesario.

- Desbloquee el tornillo de bloqueo.
- Tire de la palanca de manejo hacia usted.
- Incline la ventana hasta la posición deseada.
- Empuje la palanca de manejo hasta la posición inicial > Controle que la palanca se haya empujado completamente.
- Bloquee el tornillo de bloqueo.

### 6 Rotación de la carga



#### AVISO DE PELIGRO:

La carga puede moverse de forma descontrolada al desbloquearla. Para evitarlo, sujete firmemente la carga con la ayuda de un compañero en caso necesario.

- Tire de la palanca de manejo hacia usted.
- Gire la ventana hasta la posición deseada..
- Empuje la palanca de manejo hasta la posición inicial > Controle que la palanca se haya empujado completamente.

## 7 Liberación de la carga (MANEJO DE LA MÁQUINA )



### AVISO DE PELIGRO:

Asegúrese de que la máquina no tiene corriente y está suspendida directamente debajo del punto de elevación para evitar un movimiento descontrolado de la máquina.

- Pulse el pulsador 1 de la máquina [E] y el pulsador 2 [F] simultáneamente.

## 8 Liberación de la carga (CONTROL REMOTO )



### AVISO DE PELIGRO:

Asegúrese de que la máquina no tiene corriente y está suspendida directamente debajo del punto de elevación para evitar un movimiento descontrolado de la máquina.

- Pulse el botón del medio del control remoto.
- Suelte el botón de en medio.
- Pulse los botones derecho e izquierdo del control remoto y manténgalos presionados hasta que la máquina se desenganche.

## 9 Protección de la carga en caso de alarma



### AVISO DE PELIGRO:

Asegúrese de que la máquina no tiene corriente y está suspendida directamente debajo del punto de elevación para evitar un movimiento descontrolado de la máquina.



### OBSERVACIÓN:

La máquina sostiene la carga durante al menos 5 minutos después de que se dispare la alarma.

- Controle el entorno y escoja una ubicación segura para depositar la carga.
- Haga descender la carga lo más cerca del suelo que pueda.
- Desplace la carga hasta la ubicación en la que se puede depositar.
- Suelte la carga tal como se describe en los puntos 7 y 8.
- Inspeccione la máquina y solucione la eventual avería. Póngase en contacto con el fabricante o el proveedor si no se puede solucionar el problema.

***¡Atención: la máquina no se puede utilizar hasta que el problema/avería se haya solucionado!***

### 6.5. Condiciones durante el uso

- 1 Si se dispara la alarma de bajo nivel de vacío, la carga deberá depositarse inmediatamente de una forma segura.**
  - ¡Está prohibido seguir trabajando si se dispara la alarma!
- 2 Durante el manejo, permanezca a una distancia de la máquina que le permita verla y escucharla.**
  - La alarma tiene que ser visible y audible en todo momento.
- 3 Suelte la máquina únicamente cuando la cadena/soga de elevación se encuentra sobre el punto de elevación y no está tensa**
  - En caso contrario, la máquina podría volcarse.
- 4 Comuníquese en todo momento con las personas presentes antes de trasladar la carga o antes de soltarla.**
  - Esto es importante especialmente cuando la máquina se maneja con control remoto.

### 6.6. Condiciones posteriores al uso

- 1 Después de usarla, devuelva la máquina a su pie de transporte.**
  - El perfil de sellado de la ventosa no debe tocar la base para evitar su deformación.

## 7. MANTENIMIENTO E INSPECCIÓN

### 7.1. General

La máquina no necesita mantenimiento por parte del usuario. Durante la inspección legal obligatoria periódica se controlará el estado de todos los componentes y se sustituirán las que lo necesiten.

Sin embargo, es importante que el usuario mantenga bien limpia la máquina y que los siguientes controles se realicen puntualmente (ver esquema de mantenimiento e inspección).

Tras una reparación o sustitución realizada por el usuario, se deben ejecutar todas las tareas de inspección diarias y mensuales.

### 7.2. Tareas de mantenimiento e inspección.

En el diseño de las siguientes normas de mantenimiento se ha asumido que las condiciones de operativa y la temperatura ambiental son normales.

En caso de uso intensivo de la máquina o abajo condiciones extremas, el mantenimiento deberá realizarse con mayor frecuencia o se deberá prestar mayor atención a otras piezas. En este caso, adapte la frecuencia de las tareas de mantenimiento de acuerdo con el fabricante.

La siguiente tabla muestra un resumen de las tareas de mantenimiento e inspección necesarias.

Tabla 3 Esquema de mantenimiento e inspección

Acción	Frecuencia			
	Diaria	Mensual	Anual	Cada tres años
<b>Ventosa</b>				
Inspección	●			
Limpieza		●		
Examen			●	
<b>Señalización e indicadores</b>				
Inspección	●			
Examen			●	
<b>Bomba de vacío</b>				
Inspección		●		
Examen			●	
Sustitución preventiva				●
<b>Sistema de vacío</b>				
Inspección		●		
Examen			●	
<b>Bastidor de la máquina</b>				
Inspección	●			
Limpieza		●		
Examen			●	

### 1 Explicación de la inspección de la ventosa

- Controle que el perfil de sellado no tenga grietas ni otros daños.
- Controle que la unión pegada no esté dañada ni sufra un desgaste excesivo.

### 2 Explicación de la inspección de la señalización y los indicadores

- Conecte la máquina. Controle si el piloto LED rojo está encendido y si el avisador acústico se dispara inmediatamente después de la conexión. Si la bomba se conecta pero no lo hacen el piloto LED o el avisador acústico, entonces están averiados.
- Controle que el piloto LED verde se conecta antes de que la bomba se apague. Si la bomba se apaga, pero el piloto LED no se enciende, entonces está averiado.

### 3 Explicación de la inspección del voltímetro

- Conecte la máquina después de cargarla. Controle si la aguja del voltímetro se mueve. Si la bomba se conecta, pero la aguja no se mueve, el voltímetro está averiado.

### 4 Explicación de la inspección del manómetro

- Conecte la máquina y absorba una carga. Controle si la aguja del voltímetro se mueve. Si la bomba se conecta y el piloto LED verde se enciende, mientras que la aguja del manómetro no se mueve, este está averiado.

### 5 Explicación de la inspección del sistema de vacío

- Conecte la máquina y absorba una carga. Desconecte la máquina si la bomba se para y apunte la presión de ambos sistemas tal como la indica el manómetro. Controle si la presión de vacío de ambos sistemas no se reduce más de 0,2 bar en un plazo de cinco minutos.

### 6 Explicación de la inspección del bastidor de la máquina

- Controle el conjunto de la máquina para ver si tiene daños o piezas deformadas. Controle específicamente los orificios de los pasadores de unión y los propios pasadores. Si alguna de las piezas muestra daños, se deberá sustituir antes de poder volver a trabajar con la máquina.

## 8. LOCALIZACIÓN DE AVERÍAS



#### AVISO DE PELIGRO:

Controle si la máquina está desconectada correctamente antes de solucionar las averías.



#### AVISO DE PELIGRO:

Las reparaciones solo las puede efectuar el fabricante o los distribuidores reconocidos.

Excepto las siguientes acciones, todas las demás reparaciones solo las pueden efectuar el fabricante o un distribuidor reconocido. Si se produce alguna avería que no se ha incluido aquí, póngase inmediatamente en contacto con el fabricante o su distribuidor. No siga trabajando con la máquina hasta que se haya solucionado la avería.

Avería	Causa posible	Solución
La máquina no se conecta	La batería está vacía o averiada - Fusible fundido	- Recarga o sustituye la batería - Sustitución de un fusible

### 8.1. Instrucciones para sustituir la batería

- Gire los cuatro tornillos de la tapa (ver figura 3); retire la tapa del compartimento de la batería.
- Extraiga con cuidado la batería del compartimento (ver figura 4).
- Coloque el cable de cambio rápido sobre la batería nueva.
- Coloque la batería nueva en el compartimento > controle con cuidado que está utilizando el tipo de batería adecuado.
- Vuelva a colocar la tapa sobre la máquina y apriete firmemente los cuatro tornillos.
- Realice las tareas de inspección diaria y mensual de acuerdo con el esquema de inspección de la tabla 3.



Figura 3



Figura 4

## 9. DESMONTAJE Y RETIRADA

Al sustituir piezas o al final de la vida útil de la máquina, el usuario deberá encargarse de que todas las piezas, materiales y sustancias (líquidas) se desechen, destruyan o reciclen de acuerdo con las normas de protección medioambiental vigentes.

En la máquina solo se han utilizado materiales comúnmente conocidos. Durante la producción existían opciones aceptadas de procesamiento de residuos y no se conocían riesgos especiales asociados con el desmontaje y eliminación de estos materiales. La mayoría de componentes de la máquina pueden reciclarse.

## Declaración CE de conformidad correspondiente a maquinaria

(Según el anexo II 1.A de la directiva sobre maquinaria 2006/42/EG)

Nosotros: Grip Lifting Equipment Handelsweg 1c 2861 GN Bergambacht Tel: + 31 (0)6 2727 1018	Preparadores apoderados del expediente técnico: Grip Lifting Equipment Handelsweg 1c 2861 GN Bergambacht Tel: + 31 (0)6 2727 1018
---	---

Declaramos bajo nuestra total responsabilidad que la máquina suministrada:

Tipo: Glass-Maxx C600	Número de serie:
-----------------------	------------------

en lo que respecta a esta declaración, de acuerdo con todas las normas aplicables de esta directiva y de las siguientes:

### Directiva EMC 2014/30/EU

Y, en su caso, que cumple con las normas armonizadas siguientes o partes de dichas normas:

NEN-EN-ISO 14121-2 (2012)	Seguridad de la maquinaria: evaluación de riesgos, 2ª parte: Guía práctica y ejemplos de métodos
NEN-EN-ISO 12100 (2010)	Seguridad de la maquinaria: conceptos generales sobre los principios de diseño - Evaluación y reducción de riesgos
NEN-IEC 60204-1 (2018)	Seguridad de la maquinaria: equipamiento eléctrico de las máquinas, 1ª parte: Requisitos generales.
NEN-EN 614-2:A1 (2008)	Seguridad de la maquinaria: principios de diseño ergonómicos, 2ª parte: Interacción entre el diseño de la máquina y las tareas de trabajo.
NEN-EN-ISO 14120 (2015)	Seguridad de la maquinaria: protecciones, requisitos generales para el diseño y la construcción de protecciones fijas y móviles.
NEN-EN 13849-1 (2016)	Seguridad de la maquinaria: componentes del sistema de manejo con una función de seguridad, 1ª parte: Principios básicos generales.
NEN-EN 61000-6-2 (2019)	Compatibilidad electromagnética (EMC): Parte 6-2 Normas generales: inmunidad para los entornos industriales.
NEN-EN 61000-6-4 (2019)	Compatibilidad electromagnética (EMC): Parte 6-4 Normas generales: norma de emisiones para los entornos industriales.

Firma:



Nombre: Martijn van Wijngaarden Posición: Propietario

Localidad/País: Bergambacht, Países Bajos Fecha: 01-05-2020