

Manual de usuario

TC1 con elevador de tijeras y plataforma giratoria

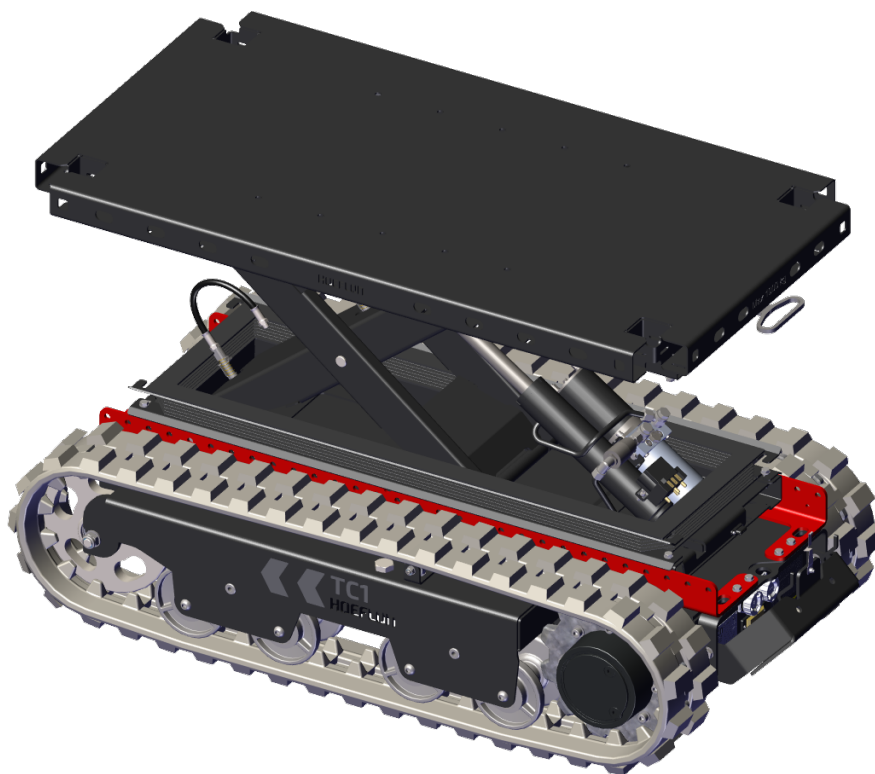

Traducción española de las instrucciones originales

N.º serie:

Fecha de entrega:

Referencia: U.TC1.L.TT.ES

Versión: Versión: 1.0

Índice

Control de revisiones	i
Derechos de propiedad	i
Prólogo	ii
Condiciones generales	ii
Garantía y responsabilidad	ii
Destinatarios	iii
Iconos de advertencia	iii
Estructura del manual de usuario	iv
1. Introducción	1
1.1 Uso previsto	1
1.2 Uso no previsto	1
1.3 Declaración CE	2
1.4 Placa de características	2
2. Seguridad	3
2.1 Introducción	3
2.2 Personal	3
2.3 Entorno de trabajo	4
2.4 Mientras se está trabajando	5
2.5 Después del trabajo	6
2.6 Pictogramas	6
3. Datos técnicos	7
3.1 Dimensiones	7
3.2 Centro de gravedad	7
3.3 Especificaciones	8
3.3.1 Datos básicos	8
3.3.2 Condiciones de marcha	8
3.3.3 Condiciones ambientales	8
3.3.4 Sistema eléctrico	8
4. Descripción	9
4.1 Principales componentes: plataforma	9
4.2 Principales componentes: panel delantero	10
5. Mando a distancia	11
5.1 Introducción	11
5.2 Botones	12
5.2.1 Botones de control de la plataforma de transporte	12

5.2.2 Panel de navegación	13
5.3 Palancas	13
5.3.1 Configuración de serie	13
5.3.2 Configuración de "Tanque"	14
5.3.3 Calibración	15
5.4 Pantalla	18
5.5 Conexión con la plataforma de transporte	19
5.5.1 El LED no parpadea	20
5.5.2 El LED deja de parpadear y se apaga	20
5.6 Menú	20
5.6.1 Acceso al menú	20
5.6.2 Menú de datos de la TC1	21
5.6.3 Calibración de las palancas	22
5.6.4 Menú de ajustes	22
5.6.5 Selección de una plataforma de transporte	24
5.7 Cómo sustituir y cargar la batería del mando a distancia	26
6. Cuidado del acumulador	27
6.1 Introducción	27
6.2 Cómo cargar el acumulador	27
7. Instalación	29
7.1 Inspección diaria (inspección previa al uso)	29
7.2 Cómo poner en marcha y detener la plataforma de transporte	30
7.2.1 Puesta en marcha de la plataforma de transporte	30
7.2.2 Detención de la plataforma de transporte	30
7.3 Instalación de los postes	31
8. Funcionamiento	33
8.1 Movimiento de la plataforma de transporte	33
8.1.1 Identificación del modo de marcha	33
8.1.2 Cómo usar los controles en el modo "Predeterminado"	34
8.1.3 Cómo usar los controles en el modo "Tanque"	34
8.2 Ángulos de pendiente máximos cuando se mueva una plataforma de transporte sin carga	35
8.3 Acoplamiento de la carga	35
8.4 Giro de la plataforma	35
8.5 Elevación de una carga	36
8.6 Remolque de una carga	36
9. Mantenimiento	37
9.1 Introducción	37
9.2 Trabajo de mantenimiento	38
9.2.1 Primer uso	38
9.2.2 Servicio programado	38

9.3 Seguridad durante el mantenimiento	38
9.4 Esquema de mantenimiento	40
9.4.1 Aspectos generales	40
9.4.2 Chasis de las orugas	41
9.4.3 Elevador de tijeras	41
9.4.4 Sistema eléctrico	42
9.5 Cada 50 horas	43
9.5.1 Bajada del borde	43
9.5.2 Tiras de desgaste para el elevador de tijeras	43
9.5.3 Boquillas de engrase del elevador de tijeras	44
9.5.4 Inspección de la tensión de la oruga	44
10. Resolución de problemas	45
10.1 El mando a distancia no se puede conectar a la plataforma de transporte	45
10.1.1 El LED no parpadea	45
10.1.2 El LED deja de parpadear y se apaga	45
10.2 La plataforma de transporte no se pone en marcha	46
10.3 La batería se ha agotado	46
10.4 Códigos de error	46
10.5 Fusibles y relés	47
10.5.1 Cómo sustituir un fusible o relé fundido	47
10.5.2 Fusibles	48
11. Transporte y almacenamiento	49
11.1 Transporte de una plataforma de transporte	49
11.1.1 Colocación de la plataforma de transporte en el vehículo de transporte	49
11.1.2 Cómo afianzar la plataforma de transporte para su transporte	50
11.2 Elevación de la plataforma de transporte	50
11.3 Cómo guardar la plataforma de transporte	51
11.3.1 Cómo almacenar la plataforma de transporte sin un dispositivo de carga	51
12. Eliminación	53
12.1 Eliminación de la plataforma de transporte	53
12.2 Eliminación de residuos	53
Apéndice	55
13.1 Ángulos de pendiente máximos	55
13.1.1 Hacia el lado	55
13.1.2 Hacia delante y hacia atrás	56

CONTROL DE REVISIONES

Revisión	Fecha de publicación	Comentarios	Desde número de serie
Versión: 1.0	15-09-2025		XXXX XXXX

FABRICANTE

Hoeflon International B.V.
Zwolleweg 2
3771 NR Barneveld
www.hoeflon.com

Preguntas generales

T: +31(0) 342 400 288
E: info@hoeflon.com

Soporte técnico

E: support@hoeflon.com

DERECHOS DE PROPIEDAD

Reservados todos los derechos. No se podrá reproducir parte alguna de esta publicación, ni guardar en un sistema de almacenamiento ni transmitir de ninguna forma o por ningún medio (electrónico o mecánico, incluido fotocopiado, grabación o de otro modo) sin el permiso escrito previo de Hoeflon International B.V. Esto también se aplicará a los dibujos y diagramas incluidos.

© Copyright 2025

PRÓLOGO

Gracias por comprar la TC1 con elevador de tijeras y plataforma giratoria de Hoeflon. Esperamos que disfrute utilizándola durante muchos años.

Este manual de usuario contiene las instrucciones de funcionamiento de la TC1 con elevador de tijeras y plataforma giratoria de Hoeflon. En este manual de usuario nos referiremos a ella como plataforma de transporte.

Lea este manual de usuario con suma atención para familiarizarse con el funcionamiento y mantenimiento correctos de la plataforma de transporte. Las figuras de este documento solo tienen fines ilustrativos y pueden ser diferentes de la plataforma de transporte que usted tiene en su situación.

Hoeflon International B.V. recomienda que guarde el ejemplar original de este manual de usuario, incluidos todos los anexos, en un lugar seguro y céntrico. Guarde un ejemplar de este manual de usuario cerca de la máquina en el lugar de trabajo.

Condiciones generales

En todos los casos, Hoeflon International B.V. suministra la máquina única y exclusivamente conforme a las Condiciones generales aplicables en el momento de la compra. Encontrará estas Condiciones generales en el sitio web www.hoeflon.com.

Aunque Hoeflon International B.V. ha hecho todo lo razonablemente posible para garantizar que este manual de usuario sea lo más preciso y útil posible, Hoeflon International B.V. no proporciona garantía alguna con respecto a la precisión ni a la integridad de la información que se proporciona en él.

Hoeflon International B.V. se compromete a mantener completa, precisa y actualizada la información de este manual de usuario. Hoeflon International B.V. no aceptará responsabilidad alguna por las consecuencias de los errores, excepto en caso de dolo o imprudencia deliberada por parte de Hoeflon International B.V.

Hoeflon International B.V. desarrolla y mejora continuamente sus productos, por lo que se reserva el derecho a realizar cambios en el diseño técnico en cualquier momento sin previo aviso.

Para soporte técnico, hable con su distribuidor de Hoeflon.

Garantía y responsabilidad

La TC1 con elevador de tijeras y plataforma giratoria de Hoeflon cumple los requisitos básicos de seguridad y salud aplicables de las Directivas de la UE. Se ha comprobado con sumo cuidado para un uso sin problemas en fábrica. Si la plataforma de transporte da problemas, deje de usarla y hable con su distribuidor de Hoeflon de inmediato.

Use la plataforma de transporte solo para transportar cargas tal como se describe en este manual de usuario. No use la plataforma de transporte de ninguna otra manera.

No use la plataforma de transporte si:

- está dañada,
- hay un error,
- hay una advertencia.

Repáre antes la plataforma de transporte.

Hoeflon International B.V. no se responsabilizará de daños o lesiones derivados de:

- no acatar las instrucciones de este manual de usuario,
- exceder las especificaciones de fábrica,
- no observar los requisitos legales.

No:

- modifique la plataforma de transporte,
- repare usted la plataforma de transporte,
- use piezas de repuesto no autorizadas.

Asegúrese de que mantiene correctamente la plataforma de transporte tal como se describe en este manual de usuario.

Destinatarios

Este manual de usuario se dirige a cualquiera que trabaje con o en la plataforma de transporte.



Nota

Asegúrese de que ha leído y comprendido íntegramente el contenido de este manual de usuario de la plataforma de transporte.

Asegúrese de que sabe cómo operar la plataforma de transporte.

Use la plataforma de transporte solo si tiene la suficiente formación y sabe perfectamente cómo usar dicha plataforma. Observe las leyes locales sobre formación y competencia sobre equipos. Hoeflon International B.V. podrá proporcionarle formación sobre cómo usar la plataforma de transporte.

Manténgase siempre seguro en situaciones tanto conocidas como desconocidas.

Iconos de advertencia

Las instrucciones, recomendaciones y advertencias de este manual de usuario irán acompañadas de los siguientes términos y pictogramas. Lea estas instrucciones atentamente.



Peligro

Identifica una situación muy peligrosa que, si no se evita, podrá provocar la muerte o una lesión muy grave.



Advertencia

Identifica una situación peligrosa en la que hay riesgo de sufrir una lesión grave.



Precaución

Identifica una situación en la que se pueden causar daños materiales o al equipo; o si hay riesgo de lesión.



Nota

Identifica información importante para ayudarle a comprender o ajustar el equipo.

Estructura del manual de usuario

Prólogo describe la finalidad del manual, las condiciones generales, la garantía y responsabilidad, los destinatarios y las notas para el lector.

Introducción incluye una introducción de la plataforma de transporte.

Seguridad enumera todos los puntos que tiene que saber el usuario para trabajar de forma segura con la plataforma de transporte.

Datos técnicos proporciona las medidas y especificaciones de la plataforma de transporte.

Descripción describe los componentes principales de la plataforma de transporte y el funcionamiento de sus diversos componentes.

Instalación proporciona información sobre cómo acoplar cada componente.

Funcionamiento proporciona instrucciones de funcionamiento para el uso previsto de la plataforma de transporte.

Mantenimiento proporciona información sobre el mantenimiento necesario.

Resolución de problemas enumera posibles averías y cómo solucionarlas.

Transporte y almacenamiento da recomendaciones para transportar y almacenar la plataforma de transporte.

Eliminación proporciona instrucciones para eliminar la plataforma de transporte.

1.

Introducción

1.1 Uso previsto

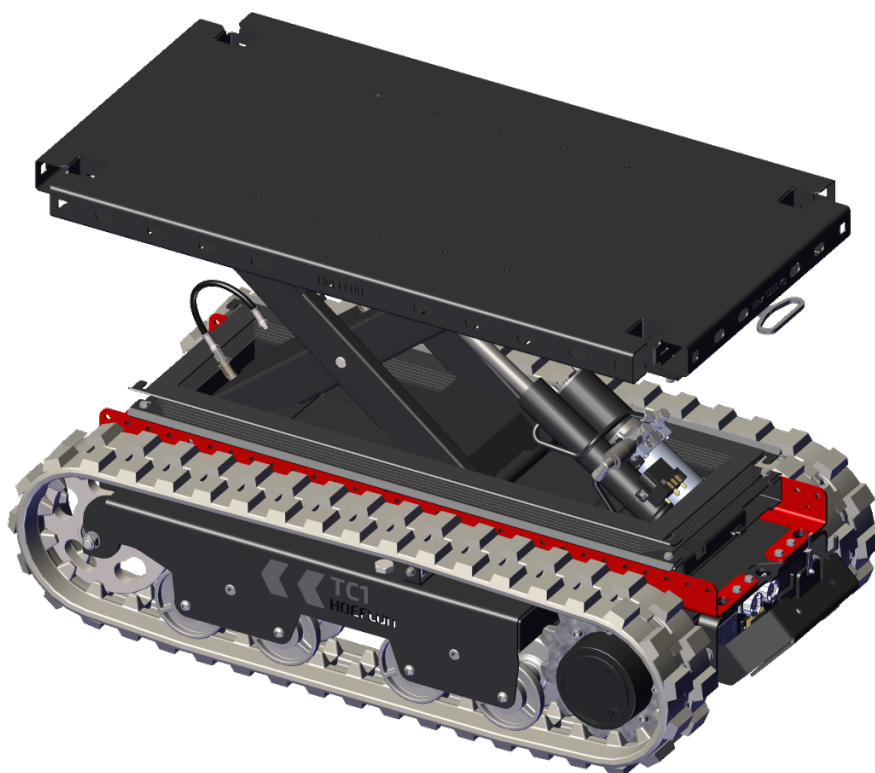

Use la plataforma de transporte solo para transportar productos (see 3.3.1 Datos básicos) para obtener más información.

La plataforma de transporte puede usarse en interiores y exteriores (see 3.3.3 Condiciones ambientales).

Use el mando a distancia para controlar la plataforma de transporte.

1.2 Uso no previsto

No use la plataforma de transporte para abrir haciendo palanca ni para empujar.

1.3 Declaración CE

Hoeflon International B.V. declara que la plataforma de transporte cumple las Directivas europeas aplicables. La Declaración de Conformidad CE es parte de la documentación que se entrega con la plataforma de transporte.

1.4 Placa de características

Hay una placa de características con los datos de la máquina acoplada a la parte trasera de la plataforma de transporte, detrás de la cubierta. No quite la placa de características. La marca CE indica que la plataforma de transporte cumple las normas aplicables del Espacio Económico Europeo.

Type	El tipo de máquina
Model	La marca de la máquina
Serial no.	El número de serie de la máquina
Year	El año que se fabricó la máquina
Weight	El peso de la máquina
Max. capacity	Carga de trabajo máxima



Nota

Proporcione el número de tipo y de serie cuando pida piezas.

2.

Seguridad

2.1 Introducción

Asegúrese de que ha leído el manual de la plataforma de transporte y de que comprende perfectamente su contenido.

Asegúrese de que comprende y observa todos los requisitos legales aplicables sobre el uso de la plataforma de transporte antes de empezar a trabajar.

Cuando use la plataforma de transporte:

- Observe todas las advertencias y normativas.
- Observe todas las normativas nacionales aplicables sobre:
 - trabajar con la plataforma de transporte,
 - condiciones laborales,
 - seguridad en el trabajo.

Observe las precauciones generales de seguridad de este capítulo cuando use la plataforma de transporte.

Sea consciente siempre del peso de los componentes y las cargas.

Use solo las herramientas correctas.

Mantenga limpia la plataforma de transporte.

2.2 Personal



Nota

Asegúrese de que todo el personal que trabaje con la plataforma de transporte tenga las licencias y permisos de trabajo necesarios tal como lo especifican las leyes locales sobre formación y competencia sobre equipos.

**Precaución**

Lleve siempre un equipo de protección individual (EPI) aprobado.

- Casco
- Calzado de seguridad
- Guantes
- Gafas de seguridad

Todo el personal operario deberá:

- estar cualificado para hacer la tarea.
- mantenerse alejado del radio de operación de la plataforma de transporte.
- conocer íntegramente el contenido del manual de usuario de la plataforma de transporte.
- estar familiarizado con todas las funciones y acoplamientos asociados con el equipo.
- tener al menos 18 años.

No:

- esté bajo la influencia de narcóticos o alcohol.

2.3 Entorno de trabajo

Asegúrese de que las condiciones ambientales y operativas sean seguras y estén dentro de los límites antes de usar la plataforma de transporte.

Asegúrese de que el suelo sea estable y tenga suficiente capacidad portante de la carga.

Asegúrese de que el suelo no resbale.

Ponga vallas y advertencias de seguridad alrededor del perímetro del área de trabajo. No deje que haya personas no autorizadas en el área de trabajo.

Aporte iluminación adicional en zonas oscuras.

No fume o haga fuego en la zona de trabajo.

Use equipos de comunicación y un supervisor si no puede ver íntegramente el área de trabajo.

Observe la restricción de altura en las zonas cubiertas.

No use la plataforma de transporte:

- si no es seguro hacerlo,
- cerca de cables de alta tensión,
- en un entorno explosivo.

2.4 Mientras se está trabajando



Precaución

Si utiliza la plataforma de transporte incorrectamente, se generarán fuerzas incorrectas y elevadas que podrán dañar de forma permanente o acortar la vida útil de dicha plataforma.



Precaución

Asegúrese de que la plataforma esté seca y no resbale antes de colocar una carga en la plataforma de transporte.



Advertencia

Deje de trabajar y mueva la plataforma de transporte a una posición segura si una función de seguridad deja de funcionar o se daña.



Precaución

No deje que nadie acceda a la plataforma de transporte.

Prepare bien la tarea.

Vigile continuamente el área de trabajo.

No deje que haya personas no autorizadas en el área de trabajo.

Evite situaciones peligrosas entre:

- la plataforma de transporte,
- el operador,
- otras personas,
- la carga,
- los alrededores,
- el suelo.

No:





- entre en el área de trabajo cuando esté funcionando la plataforma de transporte,
- deje que nadie entre en el área de trabajo cuando esté funcionando la plataforma de transporte,
- toque piezas giratorias,
- toque piezas móviles.

2.5 Después del trabajo

- Retire la llave antes de dejar de supervisar la plataforma de transporte.
- Retire todas las barreras de seguridad y señales de advertencia.

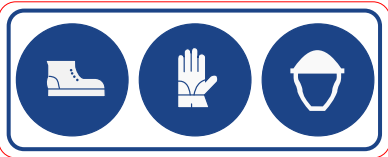
2.6 Pictogramas

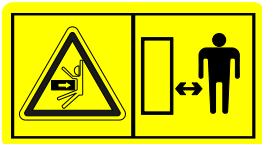
A continuación, se muestran los pictogramas que se usan. No retire estos pictogramas. Sustituya de inmediato los pictogramas dañados o que se hayan caído.

Pictograma	Significado	Ubicación
	<ul style="list-style-type: none"> • La protección de pies es obligatoria • La protección de manos es obligatoria • La protección de la cabeza es obligatoria 	En el bastidor de la parte trasera de la plataforma de transporte.
	Lea primero el manual de usuario.	En el bastidor de la parte trasera de la plataforma de transporte.
	<p>Peligro de aplastamiento cuando opere la plataforma de transporte.</p> <p>Manténgase alejado de la plataforma de transporte.</p>	En el bastidor de la parte trasera de la plataforma de transporte.
	Advertencia de radiación no ionizante	En el bastidor de la parte delantera de la plataforma de transporte.
	Etiqueta que muestra cuándo hay que hacer la inspección anual (solo Países Bajos)	En el bastidor de la parte trasera de la plataforma de transporte.

3.

Datos técnicos

3.1 Dimensiones

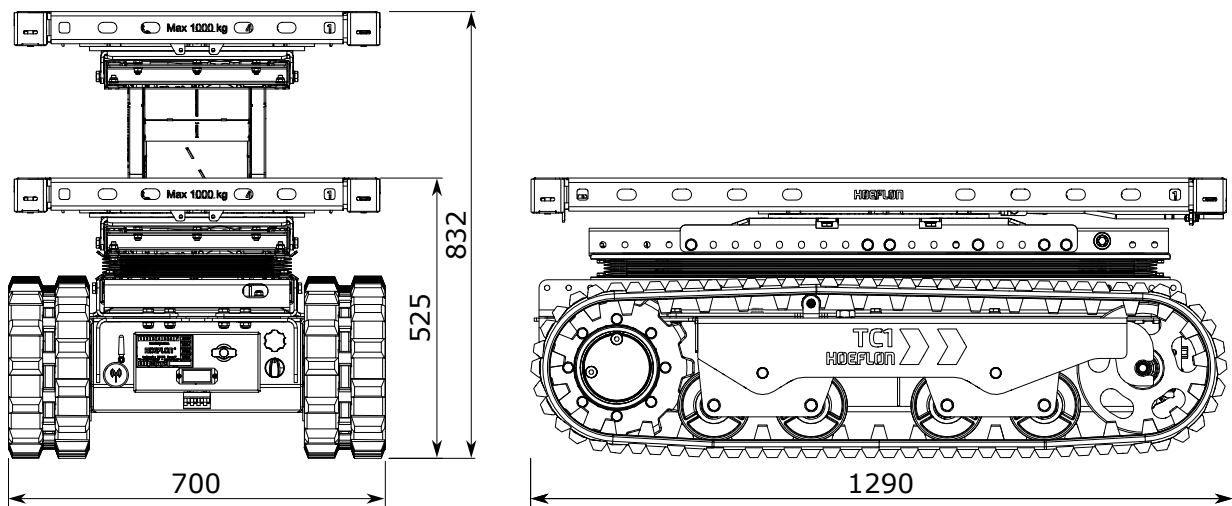

3.2 Centro de gravedad

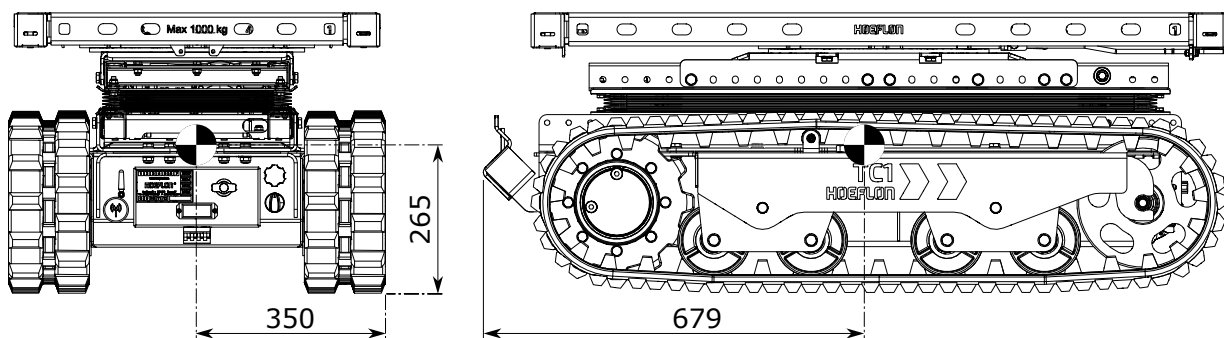

3.3 Especificaciones

3.3.1 Datos básicos

Marca de la máquina	Hoeflon
Peso de la máquina sin carga	453 kg
Ángulo de giro de la plataforma	Infinito
Capacidad máxima de carga	1000 kg

3.3.2 Condiciones de marcha

Velocidad de marcha	6 km/h
Altura libre sobre el suelo	85 mm
Ángulo libre	80° delante y detrás
Ángulo de pendiente máximo	(see 13.1 Ángulos de pendiente máximos) en el apéndice.
Ángulo de inclinación máximo	(see 13.1 Ángulos de pendiente máximos) en el apéndice.
Presión mínima en el suelo: sin carga	1546 kg/m ²
Presión máxima en el suelo: con toda la carga	4959 kg/m ²

3.3.3 Condiciones ambientales



Precaución

La carga o la plataforma pueden volcar si el viento es fuerte y la carga es grande.

Temperatura ambiente	-10 a 40 °C
Velocidad máxima del viento	No hay restricciones relativas al viento

3.3.4 Sistema eléctrico

Capacidad	3 kW
Acumulador	48 V
Tiempo de carga de la batería	4 h
Tensión de carga de la batería	230 V

4.

Descripción

4.1 Principales componentes: plataforma

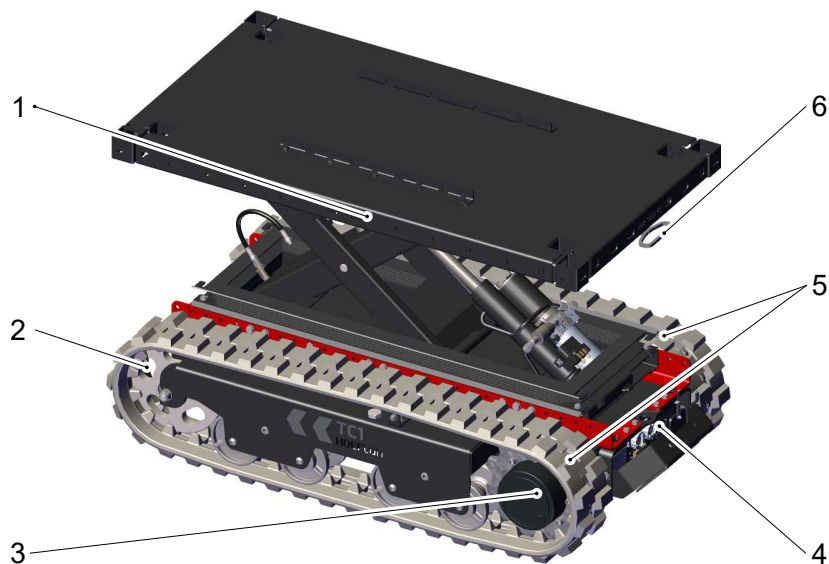

- | | |
|---------------------|---|
| 1. Plataforma | 4. Panel delantero |
| 2. Rueda motriz | 5. Orugas |
| 3. Rueda de tensado | 6. Tirador de bloqueo de la plataforma giratoria
(extendido para mayor claridad) |

4.2 Principales componentes: panel delantero



- | | |
|--|---------------------------------|
| 1. Mando a distancia de la batería: panel de carga | 6. Parada de emergencia |
| 2. Antena | 7. Interruptor de marcha/parada |
| 3. Caja de fusibles: 12 V | 8. Cable de carga |
| 4. Segunda batería del mando a distancia | 9. Cubierta del panel (abierta) |
| 5. Caja de fusibles: 48 V | |

5.

Mando a distancia

5.1 Introducción



Use el mando a distancia para operar la TC1 con elevador de tijeras y plataforma giratoria.

Lleve el mando a distancia con el cinturón o el tirante.

Tenga siempre una segunda batería en el cargador.

- Mantenga limpio el mando a distancia.
- Asegúrese de que puede leer los pictogramas y la pantalla.



El mando a distancia está sellado contra salpicaduras de agua y lluvia.

- No limpie el mando o el receptor con alta presión.
- No sumerja el mando o el receptor en líquido.

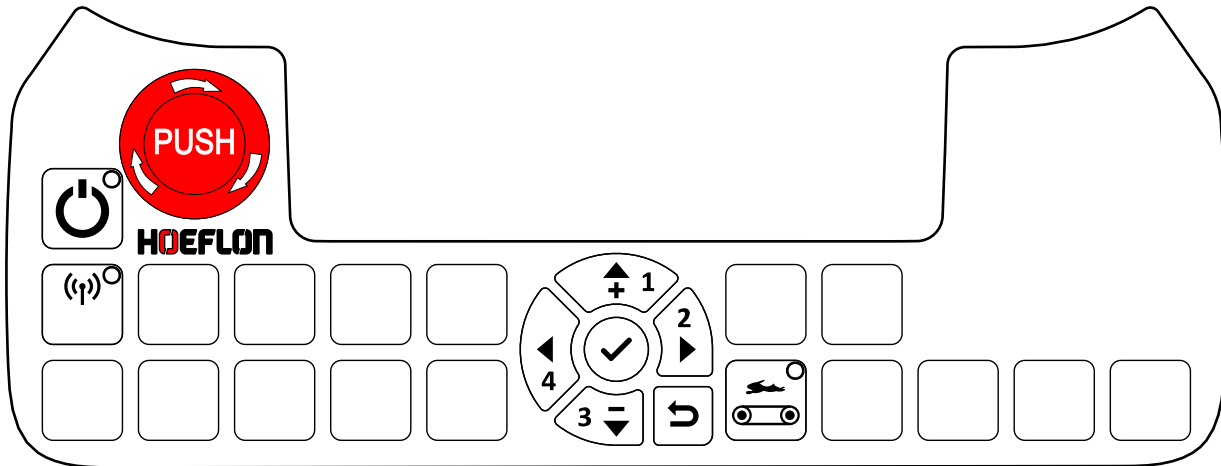
5.2 Botones

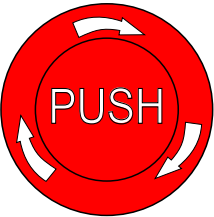

5.2.1 Botones de control de la plataforma de transporte

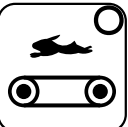
Botón	Función	Explicación
	Parada de emergencia	<p>Detiene de inmediato todas las funciones de la plataforma de transporte.</p> <p>Precaución Úselo SOLO en caso de emergencia. No use este botón por NINGUNA otra razón.</p>
	Encendido/apagado	<p>Pone en marcha y detiene el mando a distancia.</p> <p>El mando a distancia de la grúa estará encendido cuando el LED esté encendido.</p>
	Conexión del mando a distancia y la plataforma de transporte	<p>Pulse una vez para conectar el mando a distancia con la plataforma de transporte.</p> <p>El mando a distancia estará conectado a la plataforma de transporte cuando el LED esté encendido.</p>
	Velocidad de marcha	<p>La velocidad predeterminada de la plataforma de transporte es la velocidad configurada en el menú de ajustes (see 5.6.4 Menú de ajustes).</p> <p>Alterne entre la velocidad predeterminada y la velocidad máxima (100 %). La plataforma de transporte funciona a velocidad máxima cuando el LED está encendido.</p>



Nota

Si un LED está encendido, la función estará activa.

5.2.2 Panel de navegación

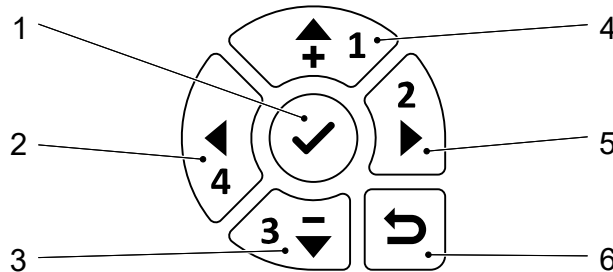

- | | |
|---------------------------|----------------------------|
| 1. Confirmar / ir al menú | 4. Arriba |
| 2. Izquierda | 5. Derecha |
| 3. Abajo | 6. Volver al menú anterior |

Use el panel de navegación del mando a distancia:

- para navegar por los menús.
- para ver el menú de datos de la TC1 (see 5.6.2 Menú de datos de la TC1).
- para calibrar las palancas (see 5.3.3 Calibración)
- para cambiar los ajustes de la plataforma de transporte(see 5.6.4 Menú de ajustes).
- para seleccionar otra plataforma de transporte (see 5.6.5 Selección de una plataforma de transporte)

5.3 Palancas

5.3.1 Configuración de serie



Imagen	Función	Tire de la palanca hacia atrás	Empuje la palanca hacia delante
	Mueva la plataforma de transporte hacia delante y hacia atrás	La plataforma de transporte va hacia atrás	La plataforma de transporte va hacia delante

Imagen	Función	Tire de la palanca hacia atrás	Empuje la palanca hacia delante
	Gire la plataforma de transporte	La plataforma de transporte gira a la derecha	La plataforma de transporte gira a la izquierda
	Accione el elevador de tijeras	Suba el elevador de tijeras	Baje el elevador de tijeras

5.3.2 Configuración de "Tanque"



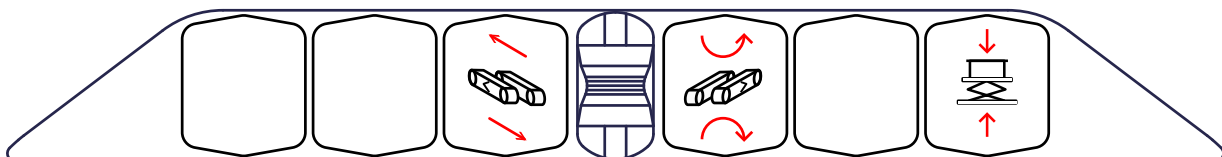
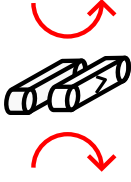
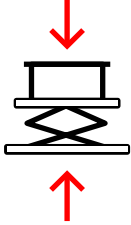

Imagen	Función	Tire de la palanca hacia atrás	Empuje la palanca hacia delante
	Operar oruga (L: izquierda)	Hacia atrás	Hacia delante
	Operar oruga (R: derecha)	Hacia atrás	Hacia delante
	Accione el elevador de tijeras	Suba el elevador de tijeras	Baje el elevador de tijeras

5.3.3 Calibración

Inspeccione la calibración de las palancas

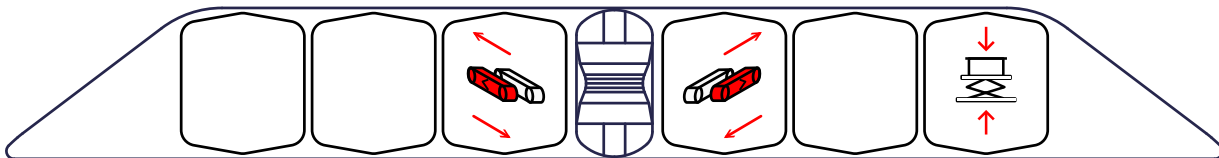
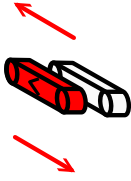
Calibre las palancas si:

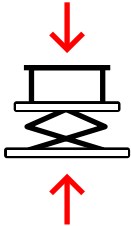
- las palancas del mando a distancia no responden a lo largo de todo el ámbito de movimiento.
- el mando a distancia no se puede conectar a la plataforma de transporte.



Nota

Si las palancas están en la posición central, pero el mando a distancia da una respuesta "fuera del centro", entonces este no se podrá conectar a la plataforma de transporte.



- | | |
|---------------------------|----------------------------|
| 1. Confirmar / ir al menú | 4. Arriba |
| 2. Izquierda | 5. Derecha |
| 3. Abajo | 6. Volver al menú anterior |

1. Ponga en marcha el mando a distancia.
2. Pulse el botón **Confirmar** (1) para ir al *menú del mando a distancia*.
3. Pulse la **Flecha abajo** para mover la flecha de la pantalla hasta que apunte hacia la *Lever calibration* [calibración de palancas].



4. Pulse el botón **Confirmar** (1) para ir al menú *Lever calibration*.

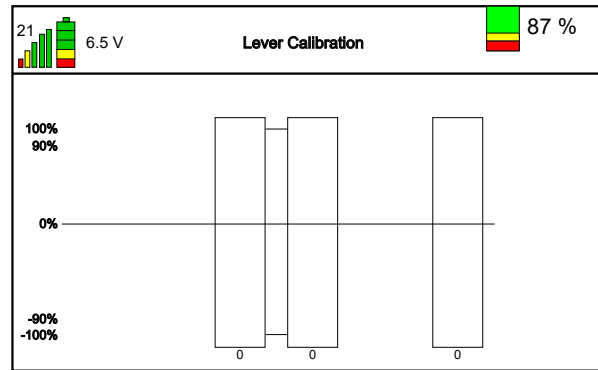

5. Cuando opere una palanca, la barra en cuestión se deberá poner verde.

6. Empuje la palanca hasta el fondo.

- La barra verde deberá estar a 134.
- Vuelva a calibrar la palanca si la barra verde está a 134 antes de empujar la palanca hasta el fondo.
- Vuelva a calibrar la palanca si la barra verde no está a 134.

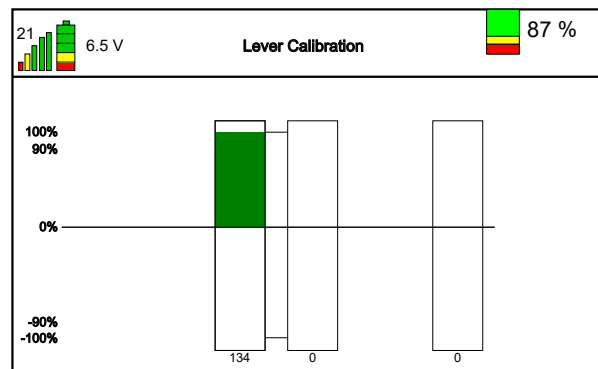

7. Tire de la palanca hasta el final.

- La barra verde deberá estar a -134.
- Vuelva a calibrar la palanca si la barra verde está a -134 antes de tirar de la palanca hasta el final.
- Vuelva a calibrar la palanca si la barra verde no está a -134.

8. Repita los pasos 6 y 7 para las demás palancas.

Calibración de las palancas:

1. Pulse el botón **Confirmar** (1). Ahora se mostrará el texto *Put levers in center* [poner las palancas en el centro].
2. Asegúrese de que todas las palancas están en la posición central.

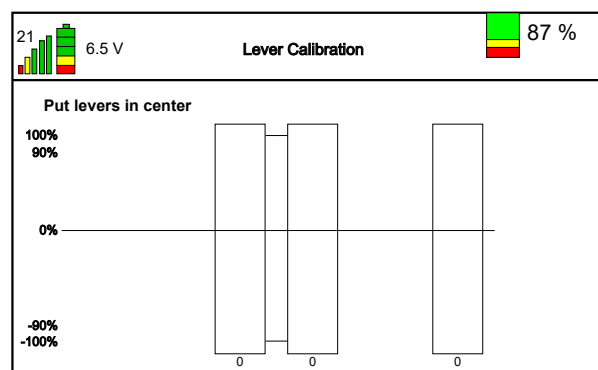

3. Pulse el botón **Confirmar** (1). Ahora se mostrará el texto *Move levers back and forth* [mueva las palancas adelante y atrás].
4. Mueva lentamente las palancas una a una, desde la posición más cercana a usted a la posición más alejada.

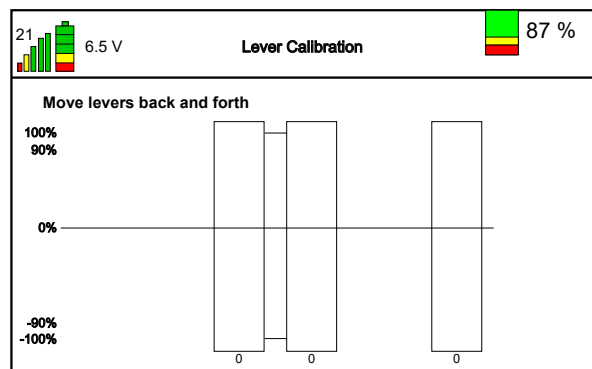

5. Pulse el botón **Confirmar** (1). Ahora se mostrará el texto *Save calibration* [guardar calibración].
6. Mueva las palancas una después de otra. Mueva las palancas de forma que hagan todo su recorrido en ambas direcciones.
7. Asegúrese de que cada una de las palancas se pone totalmente verde.
8. Pulse el botón **Confirmar** (1). Los ajustes se habrán guardado.
9. Pulse el botón **Atrás** (6) dos veces para volver a la pantalla de inicio.

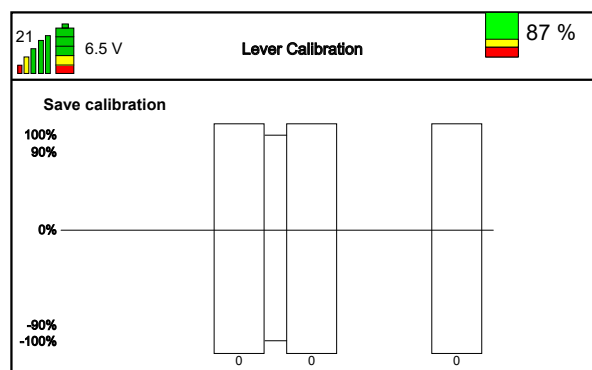

Calibración incorrecta

Esta pantalla se mostrará si una palanca no funciona correctamente.

No use la plataforma de transporte.

Hable con su distribuidor de Hoeflon.

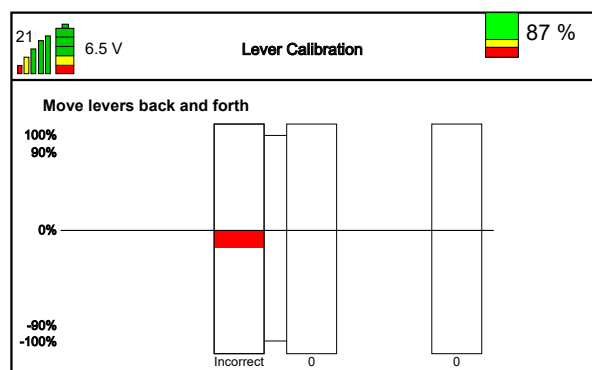

5.4 Pantalla

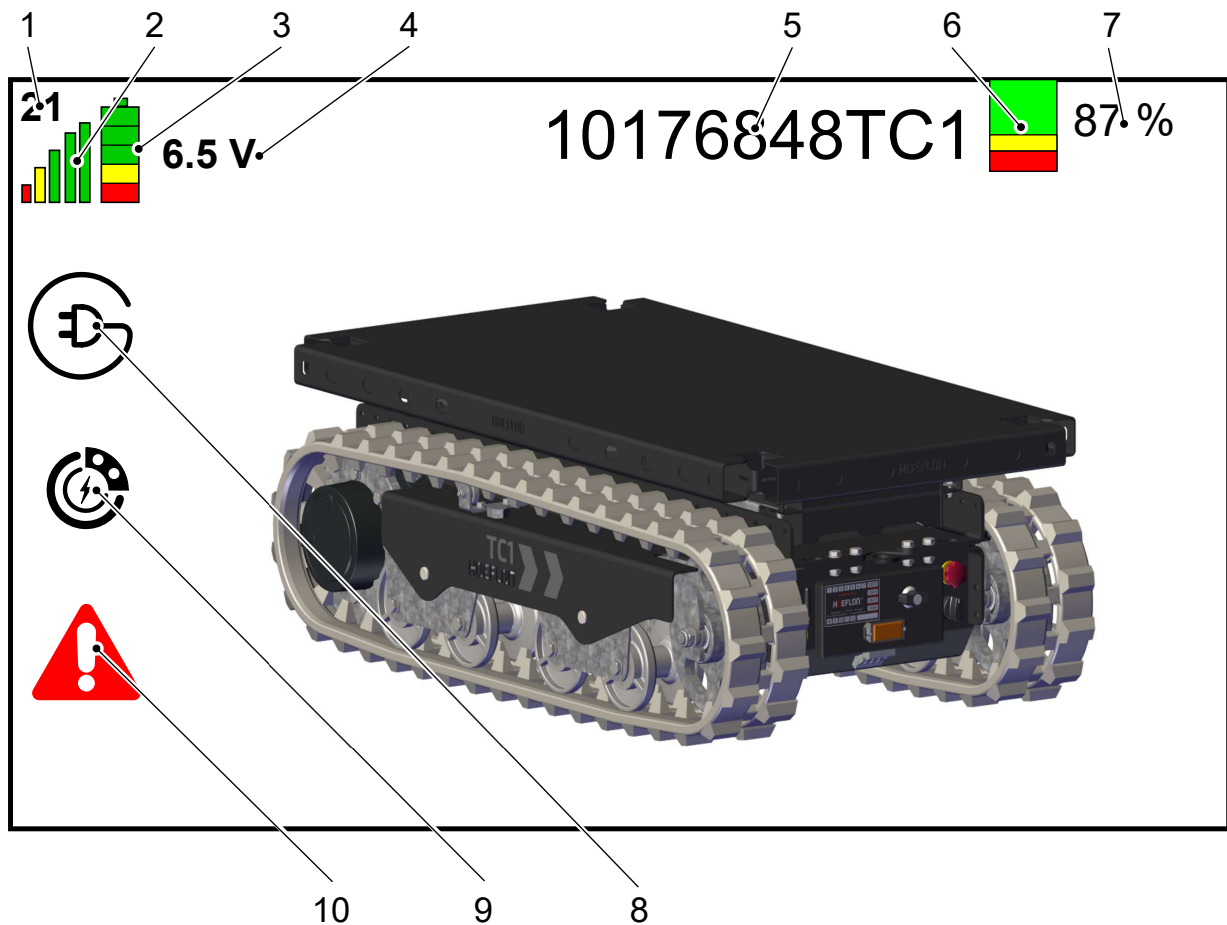

N.º	Función	Explicación
1	Canal	El canal de comunicación que se usa. Este puede que cambie cuando vuelva a poner en marcha el mando a distancia.
2	Fuerza de señal	Más barras > Mejor señal Pare y ponga en marcha el mando a distancia para seleccionar un canal distinto si la señal es demasiado débil.
3	Estado de carga de la batería del mando a distancia	Más barras > Más carga Sustituya la batería cuando solo se muestre la barra roja (see 5.7 Cómo sustituir y cargar la batería del mando a distancia)
4	Tensión	La tensión de la batería del mando a distancia.
5	Identificación de la plataforma	Indica al operador a qué plataforma de transporte está conectado el mando a distancia

N.º	Función	Explicación
6	Estado de carga de la batería de la plataforma de transporte	Verde > Carga suficiente Amarillo > Carga necesaria Rojo > La carga no es suficiente. Cargar inmediatamente
7	Estado de carga de la batería de la plataforma de transporte [%]	La carga restante de la batería
8	Indicador de carga	El símbolo solo es visible cuando la plataforma se está cargando. El símbolo no es visible con el uso normal.
9	Indicador de regeneración	El símbolo solo es visible cuando la plataforma está regenerando (por ejemplo: cuando va cuesta abajo). El símbolo no es visible con el uso normal.
10	Indicador de error	El símbolo solo es visible cuando la plataforma tiene un error (see 10.4 Códigos de error). El símbolo no es visible con el uso normal.

5.5 Conexión con la plataforma de transporte

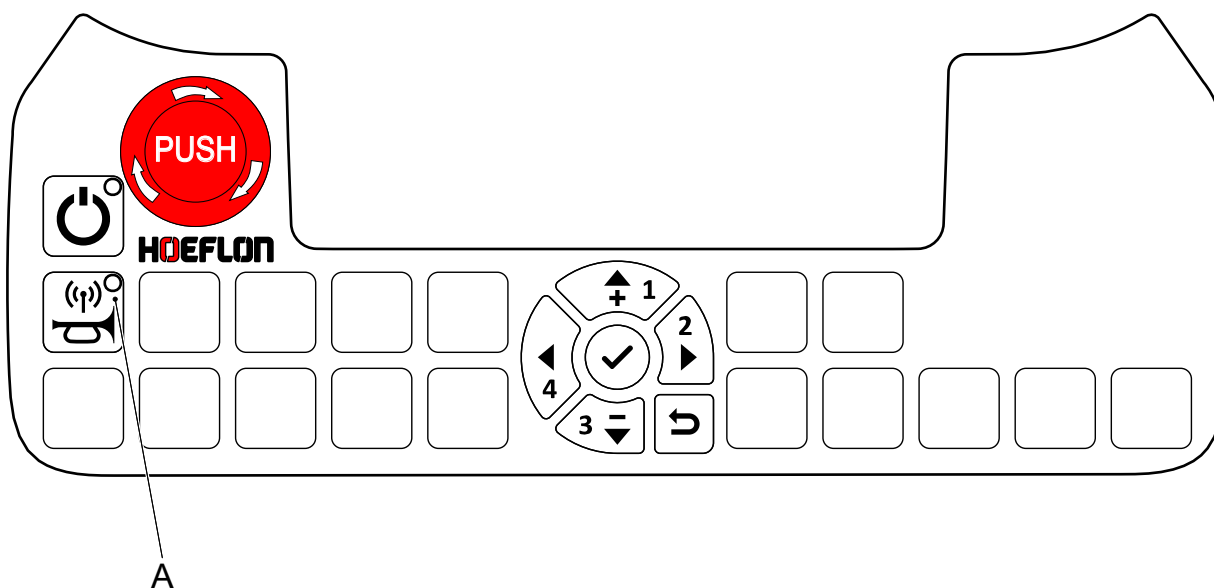

1. Ponga en marcha la plataforma de transporte y el mando a distancia.
2. Asegúrese de que el botón A del LED está apagado.



Nota

El mando a distancia ya estará conectado a una plataforma de transporte si el LED está encendido.

3. Pulse el botón **Conectar** (A).
4. Mire si el LED del botón parpadea.
 - Si el LED parpadea, el RC6 estará intentando conectarse a la plataforma de transporte.
 - Si el LED no parpadea, significará que hay un problema con el RC6.
 - Cuando la luz esté encendida, el RC6 estará conectado a la plataforma de transporte.
 - Si el LED se apaga, el RC6 no se podrá conectar.

5.5.1 El LED no parpadea

Hay un problema con el RC6.

1. Asegúrese de que todas las palancas están en la posición central.
2. Calibre el RC6 si todas las palancas están en la posición central (see 5.3.3 Calibración)
3. Inspección el botón **Conectar** (A).
4. Hable con su distribuidor de Hoeflon si sigue sin poder conectar.

5.5.2 El LED deja de parpadear y se apaga

Hay un problema con la plataforma de transporte. Hable con su distribuidor de Hoeflon. No siga trabajando.

5.6 Menú

Los ajustes predeterminados los ajusta Hoeflon. Puede cambiar algunos de los ajustes si es necesario.

5.6.1 Acceso al menú

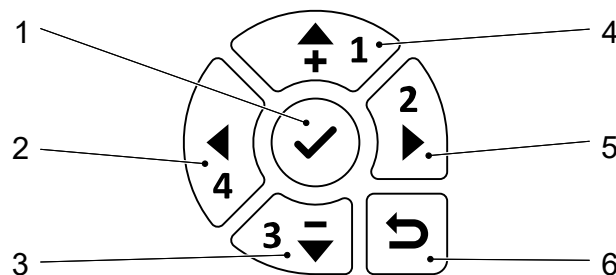

- | | |
|---------------------------|----------------------------|
| 1. Confirmar / ir al menú | 4. Arriba |
| 2. Izquierda | 5. Derecha |
| 3. Abajo | 6. Volver al menú anterior |

1. Ponga en marcha el mando a distancia.
2. Pulse el botón **Confirmar** (1) para ir a *Menu* [menú].

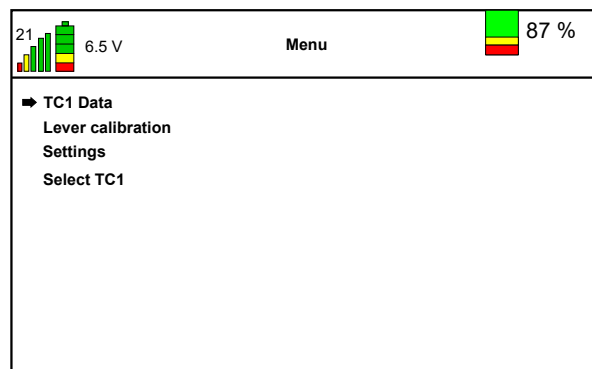

	Descripción
Datos de la TC1	Muestra información adicional para el mantenimiento o la solución de problemas.
Calibración de las palancas	Calibre las palancas, (see 5.3.3 Calibración)
Ajustes	Inspeccione y cambie los ajustes avanzados de la TC1, (see 5.6.4 Menú de ajustes).
Seleccionar la TC1	Use este menú para conectarse a otra plataforma de transporte, (see 5.6.5 Selección de una plataforma de transporte)

5.6.2 Menú de datos de la TC1

Acceso al menú de datos

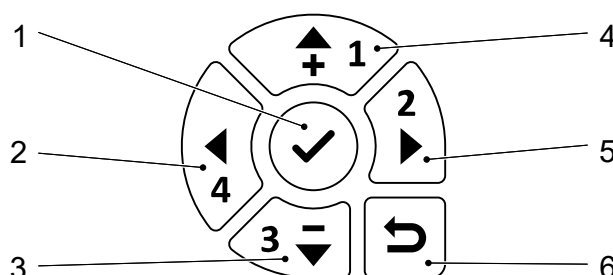

- | | |
|---------------------------|----------------------------|
| 1. Confirmar / ir al menú | 4. Arriba |
| 2. Izquierda | 5. Derecha |
| 3. Abajo | 6. Volver al menú anterior |

1. Ponga en marcha el mando a distancia.
2. Pulse el botón **Confirmar** (1) para ir a *Menu* [menú].

3. Asegúrese de que la flecha de la pantalla apunta a *TC1 Data* [datos de la TC1].
 - Pulse la **Flecha arriba** o la **Flecha abajo** para mover la flecha de la pantalla hasta que apunte a *TC1 Data*.
4. Pulse el botón **Confirmar** (1) para ir a *TC1 Data menu* [menú de datos de la TC1].

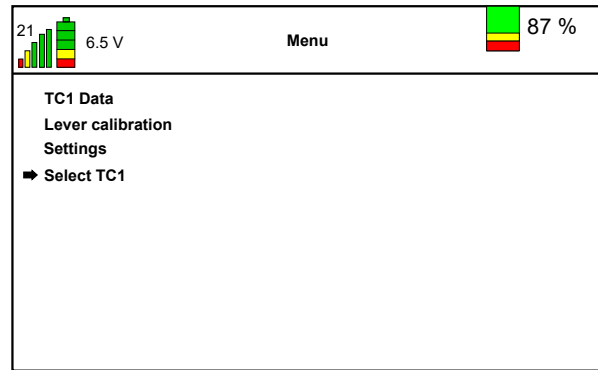

Este menú es solo de visualización. No puede cambiar ningún ajuste.

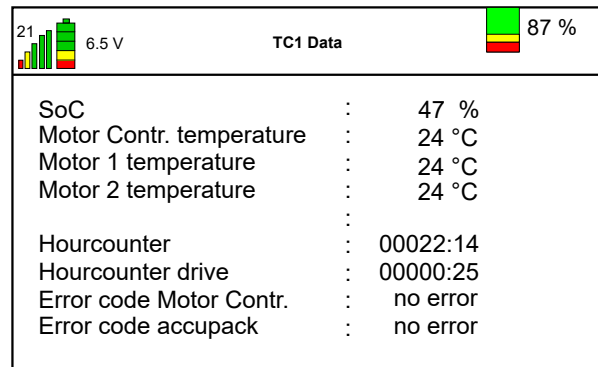

Tipo de datos	Descripción
SoC	El "estado de carga" de la batería.
Temperatura del controlador del motor	Muestra la temperatura del controlador del motor en °C.
Temperatura del motor 1	Muestra la temperatura del motor 1 (el motor izquierdo) en °C.
Temperatura del motor 2	Muestra la temperatura del motor 2 (el motor derecho) en °C.
Contador de horas	Muestra el número de horas que ha estado encendida la plataforma de transporte.
Contador de horas: conducción	Muestra el número de horas que se ha conducido la plataforma de transporte.
Código de error del controlador del motor	Muestra el error del controlador del motor (en su caso), (see 10.4 Códigos de error).
Código de error de accupack	Muestra el error del acumulador (en su caso), (see 10.4 Códigos de error).

5.6.3 Calibración de las palancas

Seleccione este menú para calibrar las palancas de su mando a distancia, (see 5.3.3 Calibración).

5.6.4 Menú de ajustes

Los ajustes predeterminados los ajusta Hoeflon. Puede cambiar algunos de los ajustes si es necesario.

Acceso al menú de ajustes

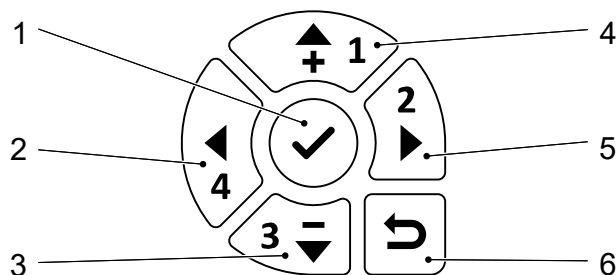



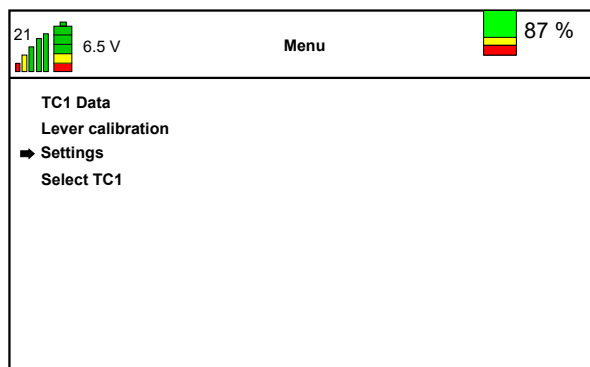

- | | |
|---------------------------|----------------------------|
| 1. Confirmar / ir al menú | 4. Arriba |
| 2. Izquierda | 5. Derecha |
| 3. Abajo | 6. Volver al menú anterior |

- Ponga en marcha el mando a distancia.
- Pulse el botón **Confirmar** (1) para ir a *Menu* [menú].
- Asegúrese de que la flecha de la pantalla apunta a *Settings* [ajustes].
 - Pulse la **Flecha arriba** o la **Flecha abajo** para mover la flecha de la pantalla hasta que apunte a *Settings*.
- Pulse el botón **Confirmar** (1) para ir al *Settings menu* [menú de ajustes].

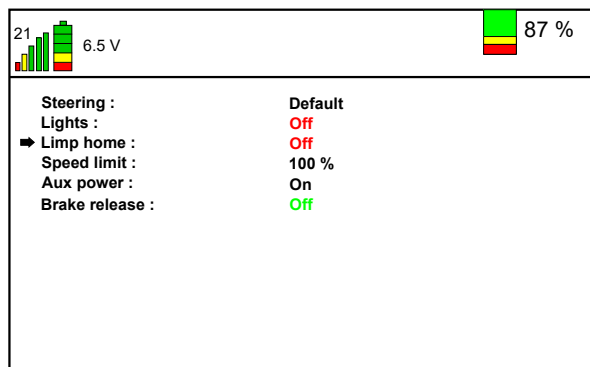

- Seleccione el ajuste que quiera cambiar.



Ajuste	Descripción						
Dirección	Alterne entre el modo de dirección "Predeterminado" y "Tanque" (see 8.1 Movimiento de la plataforma de transporte).						
Luces	Alterne las lámparas de trabajo entre "Encendido", "Apagado" o "Automático" en la plataforma de transporte.  Nota En la posición "Automático", las lámparas se apagan cuando se detiene la plataforma de transporte. Las luces se encienden durante la marcha.						
Modo de emergencia	Active el "Modo de emergencia" para poder mover la plataforma de transporte a un lugar seguro o a una estación de carga si las baterías están casi vacías.  Advertencia No active "Modo de emergencia" por ninguna otra razón. No realice ningún trabajo en "Modo de emergencia". Romperá las baterías.						
Límite de velocidad	Baje el límite de velocidad para tener un control más exacto de la plataforma de transporte.						
Alimentación auxiliar	La alimentación auxiliar suministra electricidad al elevador de tijeras. <table border="1"> <tbody> <tr> <td>Encendido</td> <td>La alimentación auxiliar siempre está encendida.</td> </tr> <tr> <td>Automático</td> <td>La alimentación auxiliar está encendida cuando es necesario.</td> </tr> <tr> <td>Apagado</td> <td>La alimentación auxiliar está apagada.</td> </tr> </tbody> </table>	Encendido	La alimentación auxiliar siempre está encendida.	Automático	La alimentación auxiliar está encendida cuando es necesario.	Apagado	La alimentación auxiliar está apagada.
Encendido	La alimentación auxiliar siempre está encendida.						
Automático	La alimentación auxiliar está encendida cuando es necesario.						
Apagado	La alimentación auxiliar está apagada.						
Liberación de los frenos	Libere los frenos si la plataforma de transporte está inmovilizada y debe remolcarse a un sitio seguro.  Precaución No supere los 15 km/h al remolcar la plataforma de transporte con los frenos liberados.						

5.6.5 Selección de una plataforma de transporte

Puede seleccionar cualquier plataforma de transporte que esté dentro del ámbito del RC6.



Nota

Primero debe desconectarse de la plataforma de transporte a la que esté conectado.

Asegúrese de que la plataforma de transporte a la que desee conectarse esté encendida.

Acceso al menú de selección de la TC1



- | | |
|---------------------------|----------------------------|
| 1. Confirmar / ir al menú | 4. Arriba |
| 2. Izquierda | 5. Derecha |
| 3. Abajo | 6. Volver al menú anterior |

- Ponga en marcha el mando a distancia.
- Pulse el botón **Confirmar** (1) para ir a *Menu* [menú].
- Asegúrese de que la flecha de la pantalla apunta a *Select TC1* [seleccionar la TC1].
 - Pulse la **Flecha arriba** o la **Flecha abajo** para mover la flecha de la pantalla hasta que apunte a *Select TC1*.
- Pulse el botón **Confirmar** (1) para ir a *Select TC1 menu* [menú de selección de la TC1].

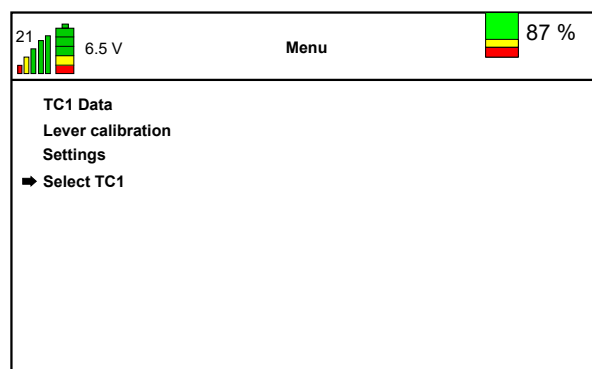

- Seleccione la plataforma de transporte a la que desee conectarse.
 - Pulse la **Flecha arriba** o la **Flecha abajo** para mover la flecha de la pantalla hasta que apunte a la plataforma de transporte a la que desee conectarse.
- Pulse el botón **Confirmar** (1) para conectarse a la plataforma de transporte.

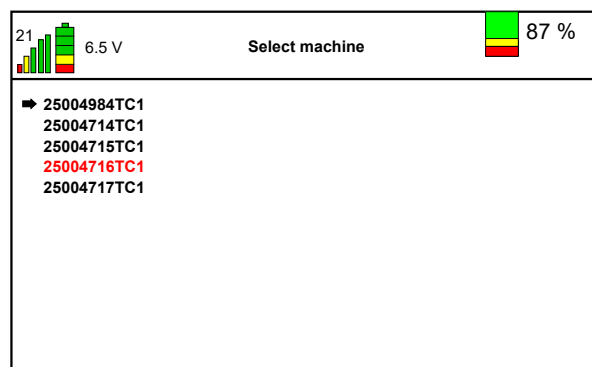

- Pulse el botón **Volver al menú anterior** para volver a *Menu* [menú].



Nota

La plataforma de transporte marcada en **rojo** es la última plataforma de transporte seleccionada.

5.7 Cómo sustituir y cargar la batería del mando a distancia

1. Apriete los dos clips (1) del mando a distancia junto a la batería (2).
2. Retire la batería descargada (2) del mando a distancia.
3. Apriete la batería cargada en su posición.
 - Los dos clips se bloquearán en su sitio, escuche los dos "clics".



4. Ponga la batería descargada en el cargador de la batería.
 - La batería solo se cargará si el interruptor principal está en posición 1.
5. Encienda el mando a distancia y vuelva a conectarlo con la plataforma de transporte.

La pantalla del cargador de la batería proporciona información sobre el cargador y la propia batería.

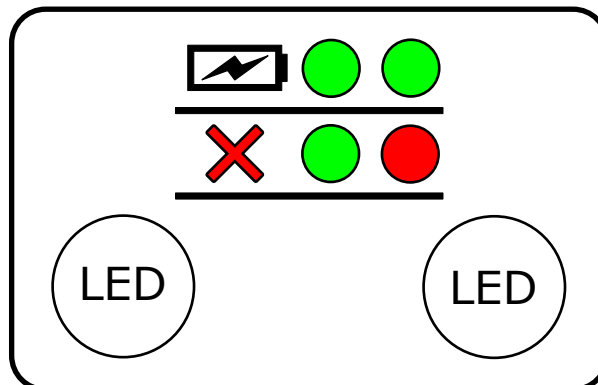

LED izquierdo		LED derecho	
Estado y errores del cargador		Estado de la batería	
Parpadeo verde corto cada 2 segundos	Suministro de corriente conectado	Apagado	Batería no conectada
Continuamente en rojo	Error	Continuamente en verde	Batería totalmente cargada
		Parpadeando en verde	Carga
		Continuamente en rojo	Fallo en la batería

6.

Cuidado del acumulador

6.1 Introducción

No abra o desarme el acumulador o el cargador.

Cargue el acumulador al final de cada jornada. Esto lo mantendrá equilibrado y en buen estado.

Asegúrese de que el botón de parada de emergencia está apagado.



Precaución

No use el botón de parada de emergencia para detener la plataforma de transporte durante el funcionamiento normal.

Use SOLO el botón de parada de emergencia en caso de emergencia.

Reinicie este botón en cuanto sea seguro hacerlo.

Si el interruptor de llave de la plataforma de transporte está apagado, el acumulador se cargará normalmente.

Si el interruptor de llave de la plataforma de transporte está encendido:

- La mayoría de la carga se dedicará a operar la plataforma de transporte.
- El acumulador continuará cargando.
- Menor eficiencia de carga.
- Tiempo de carga más largo.

Cargue por completo la batería una vez a la semana, lo que maximizará su rendimiento.

6.2 Cómo cargar el acumulador



Precaución

No cargue la plataforma de transporte bajo la lluvia. Los componentes eléctricos no tienen protección contra la lluvia cuando está abierta la cubierta.

**Nota**

Las propiedades de carga del acumulador cambian con la temperatura.

1. Detenga la plataforma de transporte.
2. Use el cable de carga de la plataforma de transporte.
 - Desenrolle completamente el cable antes de la carga.
3. Asegúrese de que los enchufes del cable de carga están limpios y secos.
4. Conecte el enchufe a la red de alimentación.
 - La carga se iniciará automáticamente.
5. Ponga en marcha el mando a distancia y observe la pantalla de inicio.
 - El estado de carga se muestra en la esquina superior derecha, (see 5.4 Pantalla).
6. Cuando la plataforma de transporte esté cargada:
 - a. Desconecte el cable de carga de la red de alimentación.
 - b. Enrolle completamente de nuevo el cable de carga en su compartimento de almacenamiento en la TC1 con elevador de tijeras y plataforma giratoria.

7.

Instalación

7.1 Inspección diaria (inspección previa al uso)

1. Asegúrese de que la plataforma de transporte está apagada.
2. Retire la llave.
3. Haga una inspección visual de la plataforma de transporte. Asegúrese de que:
 - no hay conexiones sueltas,
 - no hay daños,
 - todas las tuercas y pernos están en su posición y apretados,
 - todas las piezas sueltas se han fijado correctamente.
4. Haga una inspección visual de la tensión y el estado de las orugas.
 - Hable con su distribuidor de Hoeflon si una oruga está demasiado apretada o demasiado floja. No siga trabajando.
 - Hable con su distribuidor de Hoeflon si una oruga está deteriorada. No siga trabajando.
5. Asegúrese de que:
 - las palancas de control vuelven automáticamente a la posición central,
 - el botón de parada de emergencia se opera correctamente,
 - no hay ninguna pieza giratoria o móvil desgastada o deteriorada.
6. Hable con su distribuidor de Hoeflon si encuentra:
 - cualquier daño,
 - cualquier fuga,
 - piezas desgastadas,
 - piezas rotas.
7. Ponga en marcha la plataforma de transporte (see 7.2.1 Puesta en marcha de la plataforma de transporte).

7.2 Cómo poner en marcha y detener la plataforma de transporte

7.2.1 Puesta en marcha de la plataforma de transporte

1. Asegúrese de que:
 - se hayan sacado todos los botones de parada de emergencia.
 - el cable de carga esté enrollado en su compartimento de almacenamiento.
 - todas las palancas del mando a distancia estén en la posición central. Si hay una o más palancas que no están en la posición central, el mando a distancia no se podrá conectar a la plataforma de transporte.
2. Use el interruptor de llave para poner en marcha la plataforma de transporte.
3. Encienda el mando a distancia con el botón de **encendido**.
4. Conecte el mando a distancia a la plataforma de transporte con el botón **Conectar mando a distancia y plataforma de transporte**.



Nota

Las lámparas de una plataforma de transporte parpadean varias veces cuando ha conectado un mando a distancia con dicha plataforma.

7.2.2 Detención de la plataforma de transporte



Precaución

No use el botón de parada de emergencia para detener la plataforma de transporte durante el funcionamiento normal.

Use SOLO el botón de parada de emergencia en caso de emergencia.

Reinicie este botón en cuanto sea seguro hacerlo.

1. Asegúrese de que la plataforma de transporte está en una posición segura y estable.
2. Detenga el mando a distancia.
 - Use el botón de encendido del mando a distancia.
3. Detenga la plataforma de transporte.
 - Gire el interruptor de llave a la posición **0**.

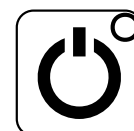

Nota

Si desconecta el mando a distancia sin detener la plataforma de transporte, las luces de la plataforma de transporte parpadearán una vez cada cinco segundos.

4. Conecte la plataforma de transporte a la red de alimentación si es necesario para cargar las baterías.

7.3 Instalación de los postes

1. Empuje la palanca del soporte cuadrado para liberar el poste.

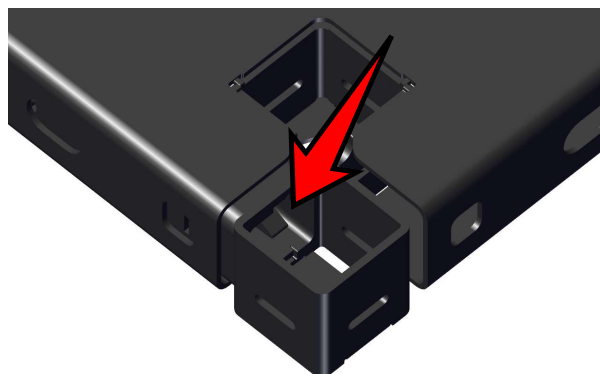

2. Saque el poste de la plataforma.

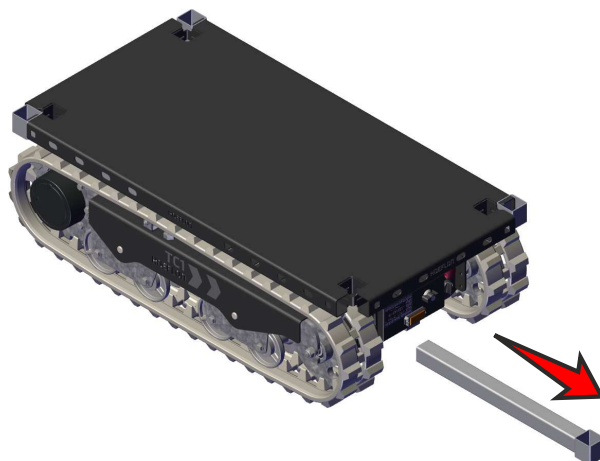

3. Gire el poste para que esté vertical.
4. Coloque el poste en el orificio de la parte superior de la plataforma.
5. Repita los pasos 1 a 4 para instalar los postes restantes.

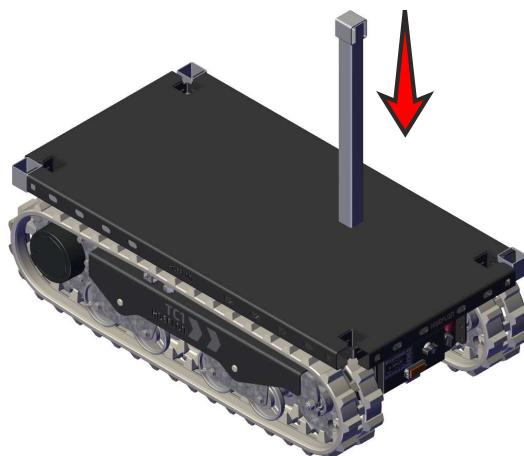

Mantenga los postes en su compartimento de almacenamiento en la plataforma cuando no se estén usando.



Nota

Asegúrese de que la abertura del soporte mire hacia ARRIBA cuando almacene los postes.

8.

Funcionamiento



Precaución

Antes de mover una carga con la plataforma de transporte:

- Asegúrese de que la carga está correctamente acoplada a la plataforma, (see 8.3 Acoplamiento de la carga).
- Asegúrese de que la carga no se pueda mover en la plataforma.

8.1 Movimiento de la plataforma de transporte

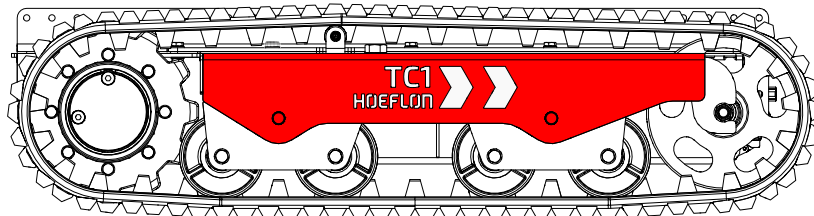

Nota

Las flechas blancas muestran la dirección de marcha.

1. Ponga en marcha la plataforma de transporte (see 7.2.1 Puesta en marcha de la plataforma de transporte).
2. Conecte el mando a distancia (see 5.5 Conexión con la plataforma de transporte)

8.1.1 Identificación del modo de marcha



Nota

Asegúrese de que la plataforma de transporte pueda moverse con seguridad en la dirección en la que la lleva.

Mueva el asa izquierda un poco.

- Si la plataforma de transporte va directamente hacia delante o hacia atrás: está en el modo PREDETERMINADO
- Si la plataforma de transporte gira: está en el modo TANQUE

8.1.2 Cómo usar los controles en el modo "Predeterminado"

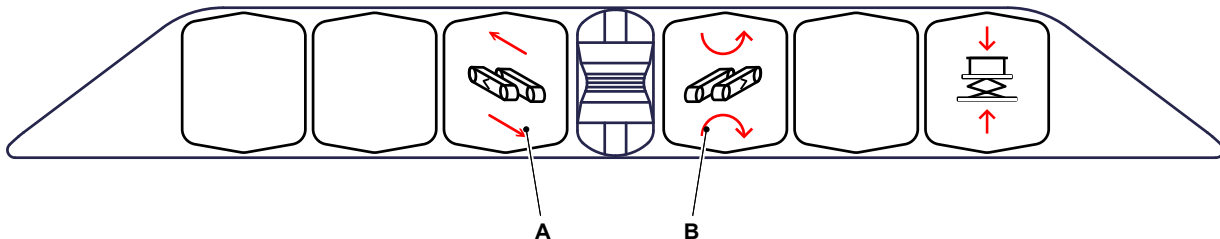

1. Use la palanca A para mover la plataforma de transporte hacia delante o hacia atrás en línea recta.
 - Suelte la palanca A para detener la plataforma de transporte.
2. Use la palanca B para girar la plataforma de transporte.
 - Suelte la palanca B para detener el giro de la plataforma de transporte.



Nota

Las palancas volverán automáticamente a la posición central.

8.1.3 Cómo usar los controles en el modo "Tanque"

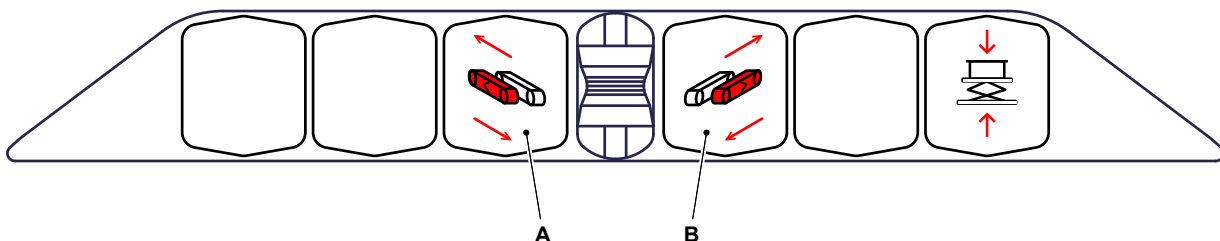

1. Opere simultáneamente las palancas A y B del mando a distancia hacia delante o atrás para mover la grúa en línea recta.
2. Opere una de las dos palancas para cambiar de dirección.
3. Suelte las palancas para detener la plataforma de transporte.
 - Las palancas volverán automáticamente a la posición central.

8.2 Ángulos de pendiente máximos cuando se mueva una plataforma de transporte sin carga



Precaución

Los valores indicados en la tabla corresponden solo a una plataforma de transporte sin carga. Véanse en el apéndice los ángulos máximos permitidos para una plataforma de transporte con carga.

Dirección de movimiento	Ángulo de pendiente máximo
Hacia delante	45°
Hacia atrás	45°
Hacia el lado	40°

8.3 Acoplamiento de la carga

Acople la carga con cuerdas o eslingas.

Use los orificios del lado de la plataforma para acoplar las cuerdas o las eslingas.

Asegúrese de que las cuerdas o las eslingas están calibradas correctamente.

8.4 Giro de la plataforma

1. Tire del tirador de la plataforma giratoria HACIA FUERA para desbloquear la plataforma giratoria.
2. Empuje el tirador HACIA ABAJO para bloquearlo.
3. Gire la plataforma a la posición correcta.
4. Levante el tirador y empújelo HACIA DENTRO para bloquear la plataforma giratoria.

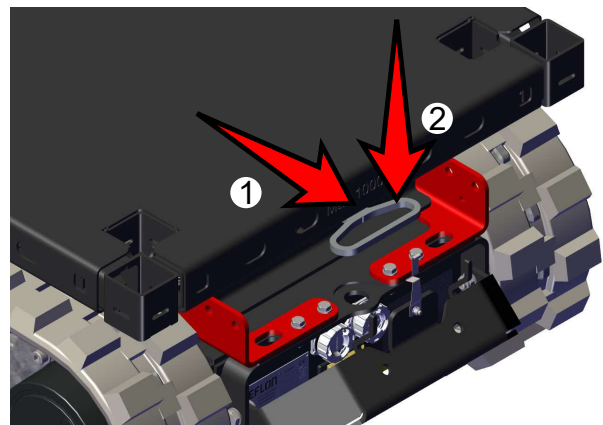

8.5 Elevación de una carga

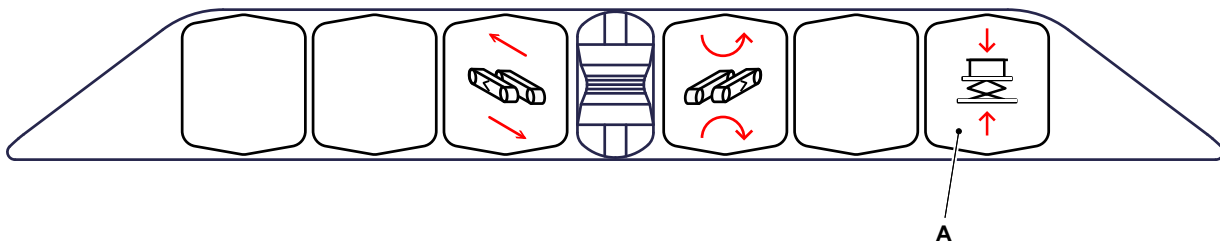

Use la palanca A para subir o bajar una carga.

- Mueva la palanca hacia delante para bajar el elevador de tijeras.
- Mueva la palanca hacia atrás para subir el elevador de tijeras.

8.6 Remolque de una carga

La plataforma de transporte tiene una capacidad de remolque máxima de ± 1100 kgf.

Sin embargo, la capacidad de remolque está limitada por:

- La superficie sobre la que marcha la plataforma de transporte (si patina)
- La carga de la plataforma de transporte (aumento de la presión en el suelo)

Hay dos argollas de remolque en ambos extremos de la plataforma de transporte.

Acople una eslinga calibrada correctamente a una argolla de remolque (o a ambas) cuando desee remolcar una carga. No acople una carga directamente a las argollas de remolque.

Remolque cargas solo sobre superficies planas.

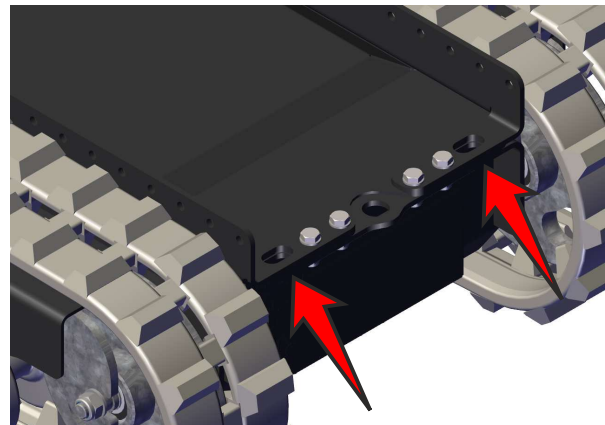

Advertencia

Asegúrese de que la carga remolcada se detenga sin ayuda externa. La plataforma de transporte no tiene frenos suficientes.



Nota

Los motores están ajustados automáticamente para no calentarse demasiado.

9.

Mantenimiento

9.1 Introducción

Los intervalos y tareas de mantenimiento se muestran en el esquema de mantenimiento. Los puntos e intervalos de lubricación se muestran en el diagrama de lubricación.

Observe estas instrucciones y asegúrese de que el equipo se mantiene en buen estado.

Los ruidos o vibraciones inusuales pueden indicar que hay una avería en la plataforma de transporte. Hable de inmediato con su distribuidor de Hoeflon y programe un servicio.

9.2 Trabajo de mantenimiento

El riesgo de accidentes aumenta durante el mantenimiento, la limpieza y el servicio. Encargue a su distribuidor de Hoeflon que realice el mantenimiento de la plataforma de transporte.

Los esquemas de lubricación y mantenimiento muestran todo el trabajo e intervalos de mantenimiento. Asegúrese de que realiza el mantenimiento a tiempo.

En los Países Bajos, un adhesivo indica la fecha en la que se requiere realizar la siguiente inspección.

Consulte a las autoridades locales para las normas y directrices sobre la inspección de la TC1 con elevador de tijeras y plataforma giratoria de Hoeflon.



9.2.1 Primer uso

Asegúrese de que realiza la inspección diaria antes de usar la plataforma de transporte por primera vez.

9.2.2 Servicio programado

1. El primer servicio programado es después de 2 semanas o 50 horas de funcionamiento. Lo que se produzca primero.
2. Después de este, haga el servicio de la plataforma de transporte todos los años o cada 250 horas de funcionamiento. Lo que se produzca primero.
3. El servicio y las inspecciones programadas los deberá realizar su distribuidor de Hoeflon.

9.3 Seguridad durante el mantenimiento

Observe las precauciones de seguridad de mantenimiento cuando realice el mantenimiento de la plataforma de transporte.

Si no observa estas precauciones, podrá dañar el equipo o causar lesiones a sí mismo o a otros.

Observe todos los requisitos legales aplicables antes de empezar las labores de mantenimiento, sobre todo los requisitos de seguridad ocupacional y prevención de accidentes.

Durante el mantenimiento del equipo, su seguridad y la de otros es lo más importante.

Si no observa las reglas de seguridad de este capítulo, podrá dañar la máquina, lesionar o matar a alguien.

- Cuando realice labores de mantenimiento en la plataforma de transporte, asegúrese de que:
 - la plataforma de transporte se haya detenido.
 - la llave se ha retirado del interruptor.
- No fume durante las labores de mantenimiento.
- No lleve anillos, relojes o joyas mientras está haciendo labores de mantenimiento.
- Átese el pelo largo para que no se pueda quedar atrapado en el equipo.
- No lleve ropa suelta o colgando.
- Manténgase alejado de superficies calientes.
- Use solo detergentes no inflamables aprobados.
- No quite nunca adhesivos de advertencia.
- Observe todas las advertencias y precauciones de seguridad de la máquina y de los manuales de usuario.
- Asegúrese de que solo haya personal autorizado cerca de la plataforma de transporte durante las labores de reparación y mantenimiento.
- Use el EPI correcto, ropa protectora, guantes y gafas de seguridad, cuando realice el mantenimiento.



9.4 Esquema de mantenimiento

El esquema de mantenimiento indica qué mantenimiento se debe llevar a cabo y a qué intervalo.

9.4.1 Aspectos generales

Descripción del mantenimiento	Acción	Intervalo en horas (o = fabricante/distribuidor, ● = propietario)							
		A diario	Primeras 50 horas	50	100	250	500	1000	4000
Máquina	Limpiar		●	●					
Dispositivos de seguridad	Inspeccionar	●	●						
Palancas de control	Inspeccionar	●	●						
Estado y presencia de pictogramas	Inspeccionar	●	●			○			
Componentes mecánicos	Inspeccionar	●	●						
Las guías deslizantes superiores de las tijeras elevadoras	Lubricar				●				

9.4.2 Chasis de las orugas

Descripción del mantenimiento	Acción	Intervalo en horas (o = fabricante/distribuidor, ● = propietario)							
		A diario	Primeras 50 horas	50	100	250	500	1000	4000
Tensión de las orugas	Inspeccionar			●					
Plataforma giratoria	Lubricar					o			
Disco de fricción	Sustituir (XX)								
Muelle de freno	Sustituir	Cada 100 000 activaciones							

9.4.3 Elevador de tijeras

Descripción del mantenimiento	Acción	Intervalo en horas (o = fabricante/distribuidor, ● = propietario)							
		A diario	Primeras 50 horas	50	100	250	500	1000	4000
Tiras de desgaste	Lubricar			●					
Boquillas de engrase	Lubricar			●					

9.4.4 Sistema eléctrico

Descripción del mantenimiento	Acción	Intervalo en horas (o = fabricante/distribuidor, ● = propietario)							
		A diario	Primeras 50 horas	50	100	250	500	1000	4000
Parada de emergencia y sensores	Inspeccionar	●							
Cableado	Inspeccionar					○			
Conectores de cableado	Inspeccionar					○			
Tensión	Inspeccionar					○			

9.5 Cada 50 horas

9.5.1 Bajada del borde

1. Eleve por completo la plataforma.
2. Apoye la plataforma.



Nota

Asegúrese de que la plataforma esté segura.



Nota

El borde está acoplado a la parte inferior y la parte superior de la plataforma de transporte.

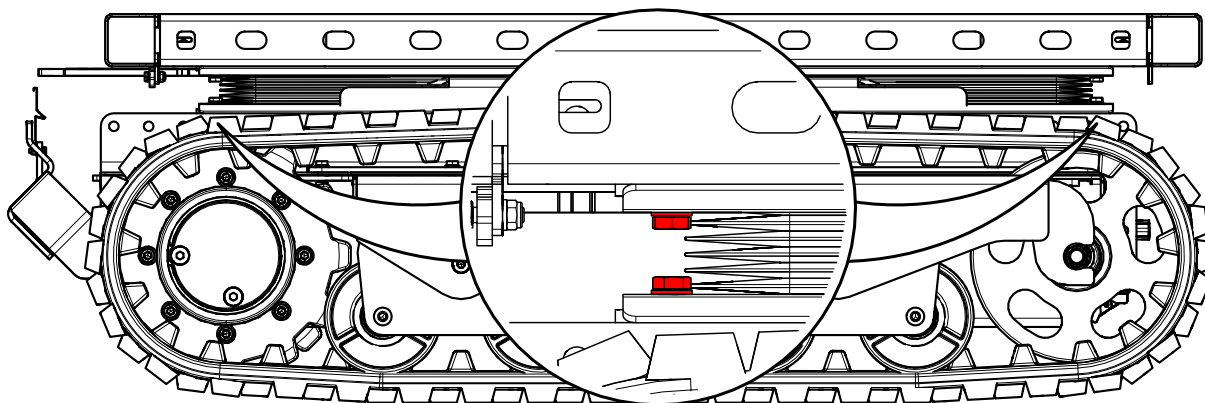

3. Quite los cuatro pernos de los dos soportes de la parte superior del borde.
4. Quite los soportes.
5. Baje el borde.

9.5.2 Tiras de desgaste para el elevador de tijeras



Nota

Use INTERFLON GREASE OG o equiparable.

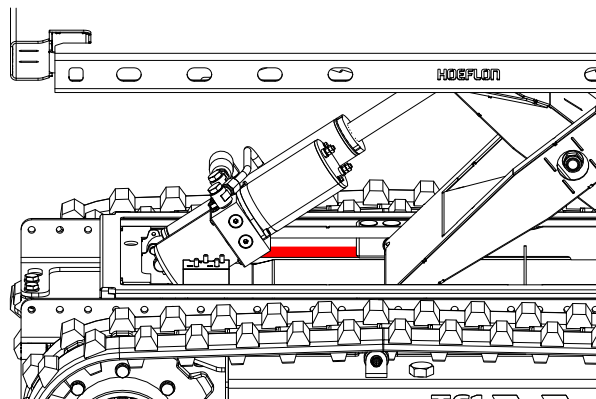
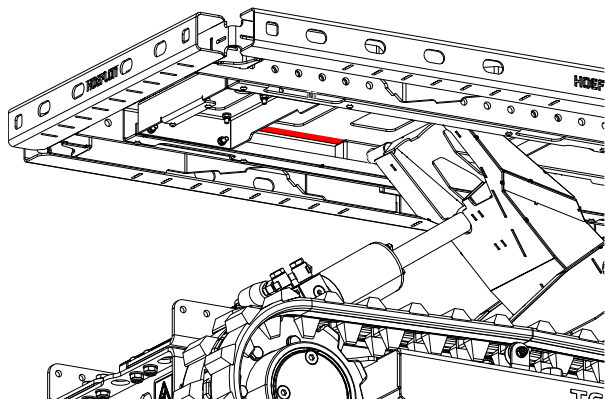

1. Aplique grasa a las superficies de contacto:
 - bajo la plataforma
 - en el chasis
2. Vuelva a colocar el borde de protección en su sitio.

9.5.3 Boquillas de engrase del elevador de tijeras



Nota

- Use: EP2
- Limpie a fondo las boquillas de engrase antes de la lubricación.
- Retire todo el exceso de grasa y la grasa antigua.
- Use grasa nueva y limpia.

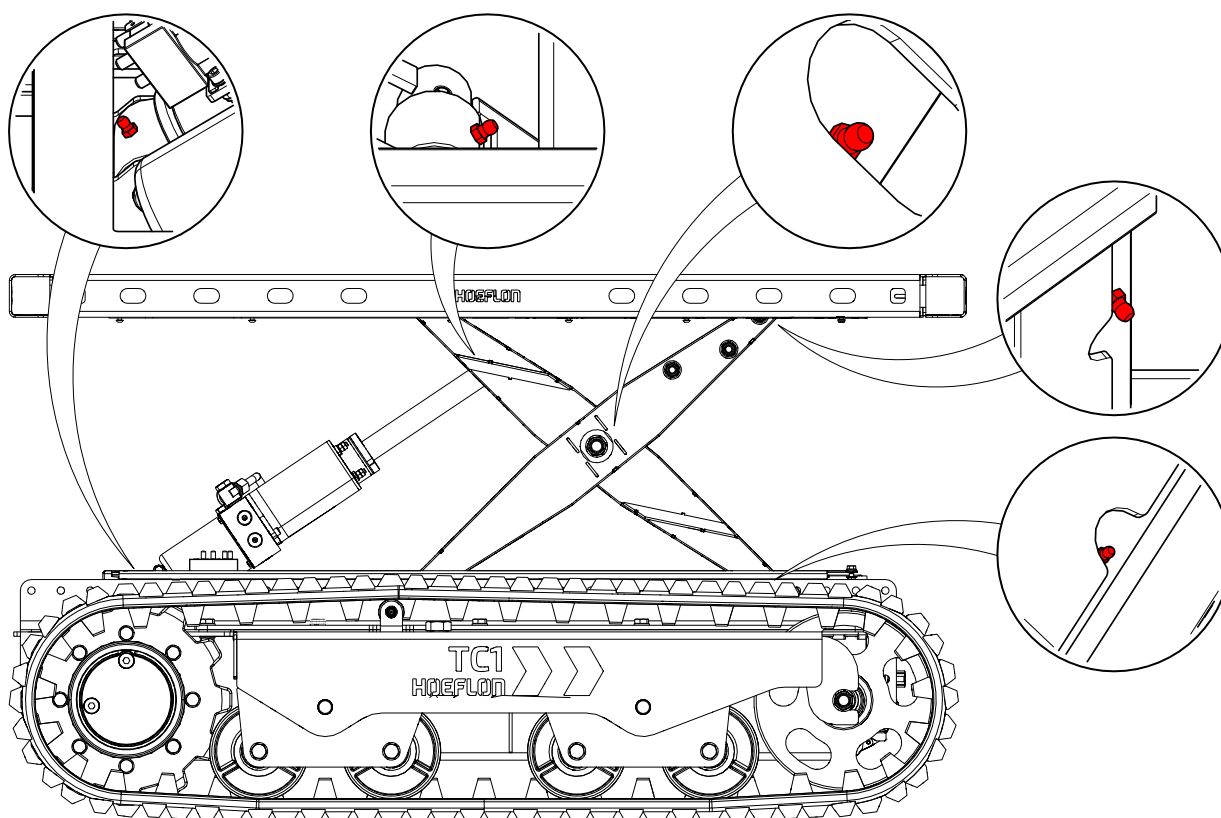

9.5.4 Inspección de la tensión de la oruga

La tensión de la oruga se ajusta automáticamente.

Hable con su distribuidor de Hoeflon si una oruga está floja.

10.

Resolución de problemas

10.1 El mando a distancia no se puede conectar a la plataforma de transporte

10.1.1 El LED no parpadea

Hay un problema con el RC6.

1. Asegúrese de que todas las palancas están en la posición central.
2. Calibre el RC6 si todas las palancas están en la posición central (see 5.3.3 Calibración)
3. Inspección el botón **Conectar** (A).
4. Hable con su distribuidor de Hoeflon si sigue sin poder conectar.

10.1.2 El LED deja de parpadear y se apaga

Hay un problema con la plataforma de transporte. Hable con su distribuidor de Hoeflon. No siga trabajando.

10.2 La plataforma de transporte no se pone en marcha

Si la plataforma de transporte no se pone en marcha, asegúrese de que:

1. la batería tenga una carga mínima del 30 %, (see 10.3 La batería se ha agotado),
2. no haya ningún fusible fundido, (see 10.5.1 Cómo sustituir un fusible o relé fundido),
3. el interruptor rojo (A) esté encendido.

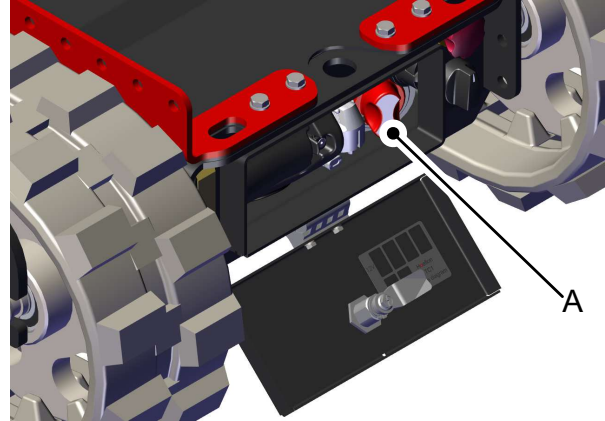

10.3 La batería se ha agotado

Si la batería se ha agotado.

1. Conecte la plataforma de transporte al cargador.
2. Gire la llave a la posición **0**.
 - La carga se inicia después de un minuto.
3. Deje que la plataforma de transporte se cargue como mínimo hasta el 30 %, (see 5.4 Pantalla).



Nota

Use el interruptor de llave para poner en marcha la plataforma de transporte. Ya puede supervisar el estado de carga (SoC).



Nota

Se recomienda cargar completamente la batería antes de iniciar el trabajo.

10.4 Códigos de error



Advertencia

Deje de trabajar y mueva la grúa compacta a una posición segura si aparece un error en la pantalla.

Hable con su distribuidor de Hoeflon.



Nota

Si aparece una advertencia en la pantalla, debe corregir el defecto para poder continuar (see 5. Mando a distancia).

10.5 Fusibles y relés



Nota

Busque siempre en primer lugar la causa de que se haya fundido el fusible.

Repare o sustituya la pieza rota antes de cambiar el fusible.



Advertencia

Sustituya siempre los fusibles por otros de las mismas características.

10.5.1 Cómo sustituir un fusible o relé fundido

1. Detenga la plataforma de transporte y quite la llave.
2. Asegúrese de que la plataforma de transporte no esté conectada al cargador.
3. Abra la trampilla de la parte delantera de la plataforma de transporte.
4. Gire el interruptor rojo (A) 90° a la izquierda.

La batería se desconectará.

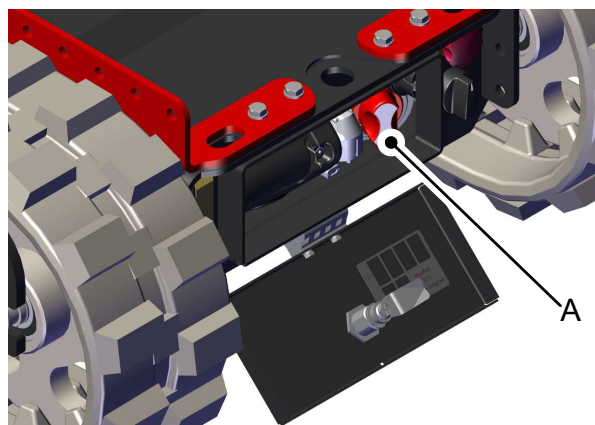

5. Retire la cubierta de la caja de fusibles.
 - B. Caja de fusibles: 12 V
 - C. Caja de fusibles: 48 V
6. Sustituya el fusible o relé fundido.

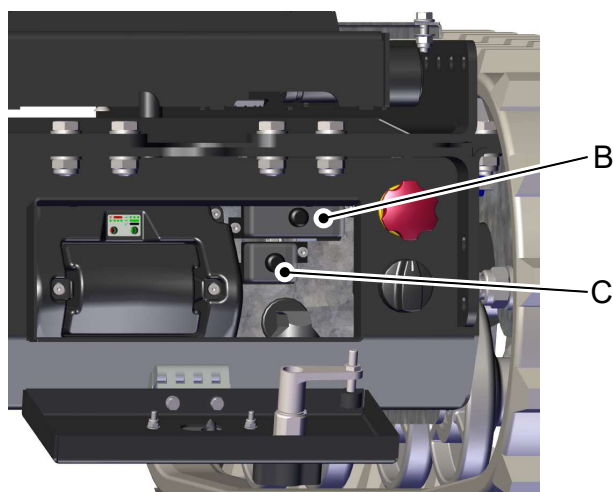

Nota

Sustituya los fusibles por otros del mismo valor.

7. Cierre la cubierta de la caja de fusibles.
8. Gire el interruptor rojo (A) 90° a la derecha para conectar de nuevo la batería.
9. Cierre la tapa del compartimento.

10.5.2 Fusibles

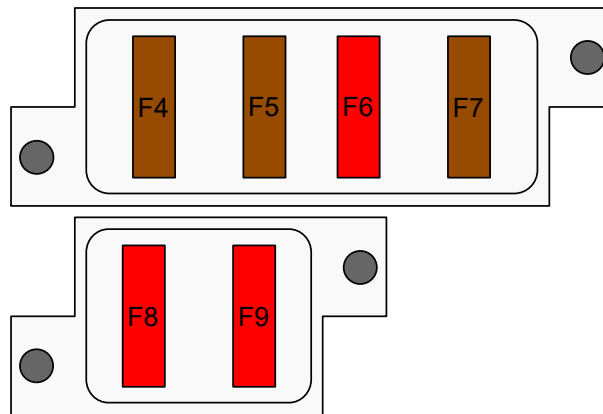

Circuito de 12 voltios

Fusible	Amperaje	Función protectora
F4	5 A	Cargador de la batería del mando a distancia
F5	5 A	Pasarela 1, receptor (mando a distancia)
F6	10 A	12 voltios para toma auxiliar
F7	5 A	Luces

Circuito de 48 voltios

Fusible	Amperaje	Función protectora
F8	10 A	Suministro de corriente del convertidor DC a DC
F9	10 A	Suministro de corriente del interruptor de llave al controlador de motor

11.

Transporte y almacenamiento

11.1 Transporte de una plataforma de transporte

11.1.1 Colocación de la plataforma de transporte en el vehículo de transporte

**Nota**

Baje completamente la plataforma antes de mover la plataforma de transporte.

**Nota**

Gire la plataforma para que quede en línea con las orugas antes de mover la plataforma de transporte.

**Precaución**

Asegúrese de que el vehículo de transporte:

- Sea adecuado para transportar todo el peso de la plataforma de transporte (see 1.4 Placa de características).
- Sea suficientemente grande para contener la plataforma de transporte (see 3.1 Dimensiones).

Use rampas de carga para trasladar la plataforma de transporte al vehículo de transporte.

Asegúrese de que las rampas de carga:

- Soporten todo el peso de la plataforma de transporte (see 3.3.1 Datos básicos).
- Sean suficientemente largas para que el ángulo con la horizontal sea menor que la inclinación máxima permitida (see 3.3.2 Condiciones de marcha).

**Precaución**

Vaya a una velocidad lenta cuando suba una rampa o pendiente.

**Nota**

Pida ayuda a un asistente cuando quiera subir una plataforma de transporte por una rampa.

11.1.2 Cómo afianzar la plataforma de transporte para su transporte



Nota

Baje completamente la plataforma antes de afianzar la plataforma de transporte.



Nota

Gire la plataforma para que quede en línea con las orugas antes de afianzar la plataforma de transporte.



Nota

No sobrecargue los soportes. Esto dañará la plataforma de transporte.

Punto	Carga máxima en el punto de acoplamiento
Puntos de fijación en el chasis	500 kg por argolla

Ponga las orugas de la plataforma de transporte directamente sobre la cubierta del vehículo de transporte.

Afiance la plataforma de transporte acoplado correas de fijación a los orificios del lado de la plataforma o de la parte delantera o la parte trasera de la plataforma de transporte.

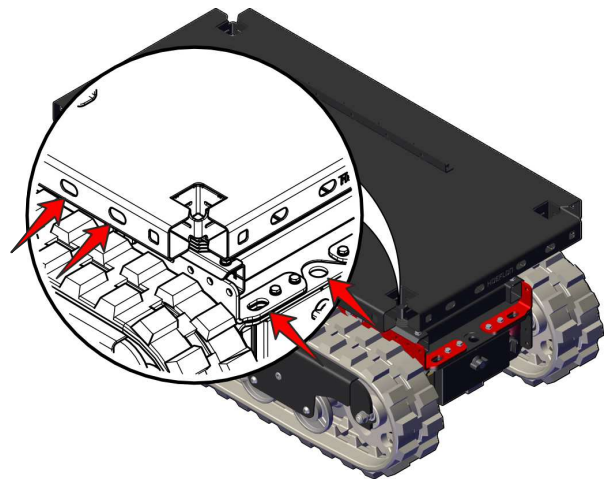

11.2 Elevación de la plataforma de transporte

Cada esquina de la plataforma tiene un soporte de izado.



Nota

Use una barra separadora para elevar la plataforma de transporte. Acople dos eslingas a ambos extremos de la barra separadora.

Asegúrese de que las eslingas están calibradas correctamente.



Nota

Baje completamente la plataforma antes de elevar la plataforma de transporte.



Nota

Gire la plataforma para que quede en línea con las orugas antes de elevar la plataforma de transporte.

Acople una eslinga al soporte en cada esquina de la plataforma de transporte.

Asegúrese de que la plataforma de transporte cuelgue horizontalmente.

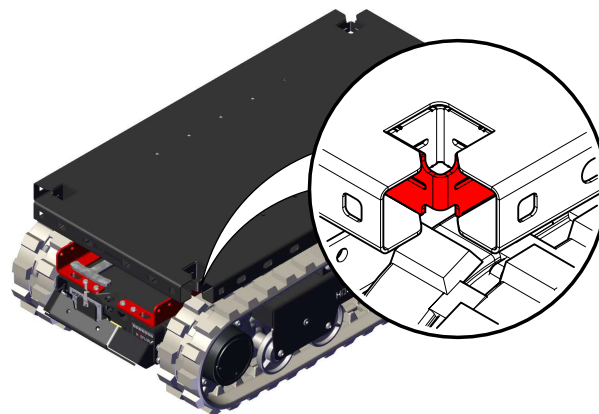

11.3 Cómo guardar la plataforma de transporte

1. Limpie completamente la plataforma de transporte.
2. Repare toda la pintura dañada.
3. Aplique una capa fina de grasa a las piezas que se puedan oxidar.



Precaución

Baje el elevador de tijeras antes de guardar la plataforma de transporte.



Nota

Gire la plataforma para que quede en línea con las orugas antes de guardar la plataforma de transporte.

4. Guarde la plataforma de transporte en una zona seca y fresca con un buen flujo de aire.
5. Baje la plataforma.
 - Para proteger de la oxidación el vástago del cilindro de izado.
6. Mantenga conectado a la red el cargador de la batería.
 - Las baterías se mantendrán cargadas.
 - Las baterías no se dañarán si se dejan con el cargador conectado mucho tiempo.
7. Asegúrese de que solo se permita entrar en la zona de almacenamiento a personas autorizadas.
8. Asegúrese de que no puedan poner en marcha la plataforma de transporte personas no autorizadas.
9. Cubra la plataforma de transporte con una lona.
 - Mantenga una sección apartada del suelo para ventilación.

11.3.1 Cómo almacenar la plataforma de transporte sin un dispositivo de carga

Si se guarda la plataforma de transporte sin un dispositivo de carga cerca, deberá inspeccionar la tensión de la batería semanalmente.

**Nota**

Asegúrese de que el estado de carga (SOC) esté por encima del 30 %.

Cargue la batería si el SCO está por debajo del 30 %.

**Nota**

Si no es posible realizar una inspección de la batería semanalmente, DEBE desconectar la batería.

1. Detenga la plataforma de transporte y quite la llave.
2. Asegúrese de que la plataforma de transporte no esté conectada al cargador.
3. Abra la trampilla de la parte delantera de la plataforma de transporte.
4. Gire el interruptor rojo (A) 90° a la izquierda.

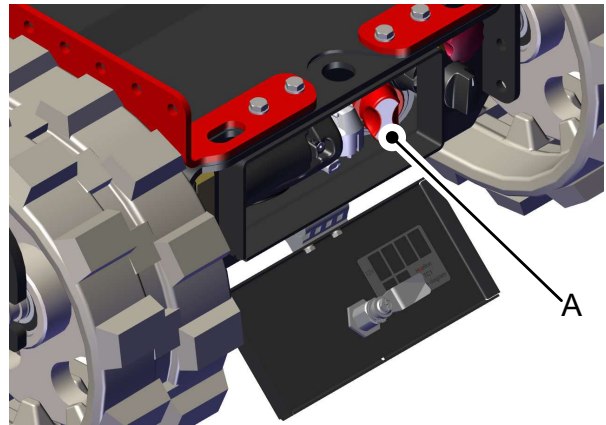

La batería se desconectará.

Cargue por completo la batería después de un largo periodo de almacenamiento. Esto también reiniciará y calibrará el SOC.

12.

Eliminación

12.1 Eliminación de la plataforma de transporte

Devuelva la plataforma de transporte a su distribuidor de Hoeflon al final de su vida útil.

12.2 Eliminación de residuos



Nota

Consulte las normativas locales cuando elimine material de desecho.

La eliminación incorrecta de residuos es dañina para el medio ambiente.

Entre los residuos perjudiciales para el medio ambiente se encuentran:

- baterías,
- grasas.

Apéndice

13.1 Ángulos de pendiente máximos



Nota

Asegúrese de que el centro de gravedad de la carga esté como máximo a 100 mm del centro de la TC1.



Nota

Estas tablas solo son válidas en superficies estables y duras.



Precaución

Use la marcha BAJA para subir o bajar una pendiente, (see 5.2 Botones).

13.1.1 Hacia el lado

Load COG height (mm)

	0	50	100	150	200	250	300	350	400	450	500	550	600	650	700	750	800	850	900	950	1000	
0	39	39	39	39	39	39	39	39	39	39	39	39	39	39	39	39	39	39	39	39	39	39
50	36	35	35	34	33	33	32	32	31	30	30	29	29	28	28	27	27	27	26	26	25	
100	34	33	32	31	30	29	28	27	26	25	25	24	23	22	22	21	20	20	19	19	18	
150	32	31	29	28	27	26	25	24	23	22	21	20	19	18	18	17	16	15	15	14	14	
200	31	29	28	26	25	24	22	21	20	19	18	17	16	15	15	14	13	12	12	11	11	
250	30	28	26	25	23	22	20	19	18	17	16	15	14	13	13	12	11	10	10	9	8	
300	29	27	25	23	22	20	19	18	17	16	14	14	13	12	11	10	9	9	8	7	7	
350	28	26	24	22	21	19	18	17	15	14	13	12	11	10	10	9	8	7	7	6	5	
400	27	25	23	21	20	18	17	16	14	13	12	11	10	9	9	8	7	6	6	5	4	
450	27	24	22	21	19	17	16	15	14	12	11	10	9	8	8	7	6	5	5	4	3	
500	26	24	22	20	18	17	15	14	13	12	11	10	9	8	7	6	5	5	4	3	3	
550	26	23	21	19	18	16	15	13	12	11	10	9	8	7	6	5	5	4	3	3	2	
600	25	23	21	19	17	16	14	13	12	10	9	8	7	7	6	5	4	3	3	2	2	
650	25	23	20	19	17	15	14	12	11	10	9	8	7	6	5	4	4	3	2	2	1	
700	25	22	20	18	16	15	13	12	11	10	8	7	7	6	5	4	3	3	2	1	1	
750	24	22	20	18	16	14	13	12	10	9	8	7	6	5	4	4	3	2	2	1	0	
800	24	22	19	18	16	14	13	11	10	9	8	7	6	5	4	3	3	2	1	1	0	
850	24	21	19	17	15	14	12	11	10	9	7	6	5	5	4	3	2	2	1	0	0	
900	24	21	19	17	15	14	12	11	9	8	7	6	5	4	4	3	2	1	1	0	0	
950	24	21	19	17	15	13	12	10	9	8	7	6	5	4	3	2	2	1	0	0	0	
1000	23	21	19	17	15	13	12	10	9	8	7	6	5	4	3	2	2	1	0	0	0	

13.1.2 Hacia delante y hacia atrás

		Load COG height (mm)																				
		0	50	100	150	200	250	300	350	400	450	500	550	600	650	700	750	800	850	900	950	1000
Load (KG)	0	47	47	47	47	47	47	47	47	47	47	47	47	47	47	47	47	47	47	47	47	47
	50	45	44	44	43	43	42	42	41	41	40	40	39	38	38	38	37	37	36	36	35	35
	100	43	42	41	40	39	38	37	36	36	35	34	33	32	32	31	30	29	29	28	27	27
	150	41	40	39	38	36	35	34	33	32	31	30	29	28	27	26	25	25	24	23	22	21
	200	40	39	37	36	34	33	32	30	29	28	27	26	25	24	23	22	21	20	19	19	18
	250	39	37	36	34	33	31	30	28	27	26	25	23	22	21	20	19	18	17	17	16	15
	300	38	36	34	33	31	30	28	27	25	24	23	21	20	19	18	17	16	15	15	14	13
	350	37	35	33	32	30	28	27	25	24	22	21	20	19	18	17	16	15	14	13	12	11
	400	37	35	33	31	29	27	26	24	23	21	20	19	17	16	15	14	13	12	11	11	10
	450	36	34	32	30	28	26	25	23	21	20	19	18	16	15	14	13	12	11	10	9	9
	500	36	33	31	29	27	25	24	22	21	19	18	17	15	14	13	12	11	10	9	8	8
	550	35	33	31	29	27	25	23	21	20	18	17	16	15	13	12	11	10	9	8	8	7
	600	35	32	30	28	26	24	22	21	19	18	16	15	14	13	12	11	10	9	8	7	6
	650	34	32	30	27	25	24	22	20	19	17	16	14	13	12	11	10	9	8	7	6	5
	700	34	32	29	27	25	23	21	20	18	17	15	14	13	11	10	9	8	7	7	6	5
	750	34	31	29	27	25	23	21	19	18	16	15	13	12	11	10	9	8	7	6	5	4
	800	34	31	29	26	24	22	20	19	17	16	14	13	12	11	9	8	7	7	6	5	4
	850	33	31	28	26	24	22	20	18	17	15	14	13	11	10	9	8	7	6	5	4	4
	900	33	30	28	26	23	21	20	18	16	15	13	12	11	10	9	8	7	6	5	4	3
	950	33	30	28	25	23	21	19	18	16	15	13	12	11	9	8	7	6	5	5	4	3
1000	33	30	27	25	23	21	19	17	16	14	13	12	10	9	8	7	6	5	4	3	3	