

## Mode d'emploi

### Ventouse à vitrage C600



---

Numéro de série :

Date de livraison :

Référence : U.C600.01.00.FR

Version : 1,0

Traduction du manuel d'utilisation original

## GESTION DE VERSION

Version	Date d'édition	Remarques	A partir du numéro de série
1.0	01-01-2020	Première édition	250 XXXX

### Fabricant

Grip Lifting Equipment  
Handelsweg 1 C  
2861 GN Bergambacht, Pays-Bas

T : +31(0)85 018 0321

I : [www.grip-lifting.nl](http://www.grip-lifting.nl)

E: [info@grip-lifting.com](mailto:info@grip-lifting.com)

## DROITS DE PROPRIÉTÉ

Tous droits réservés.

Toute reproduction, copie dans un système de données ou publication de ce document, quel(le) que soit la forme ou le moyen, électronique, mécanique, par photocopie, enregistrement ou autre, est interdite sans l'autorisation préalable écrite de Hoeflon International B.V.

Il en va de même pour les schémas et diagrammes joints.

© Copyright 2020 Hoeflon

---

# TABLE DES MATIÈRES

<b>GESTION DE VERSION</b>	<b>2</b>
<b>DROITS DE PROPRIÉTÉ</b>	<b>2</b>
<b>TABLE DES MATIÈRES</b>	<b>3</b>
<b>1. INTRODUCTION</b>	<b>5</b>
1.1 Utilisation du manuel	5
1.2 Conventions de marquage	6
1.3 Marquage et signalisation	6
1.4 Garantie	7
1.5 Conformité	7
1.6 Marquage d'identification	8
<b>2. CONSIGNES DE SECURITE GENERALE</b>	<b>9</b>
2.1 Objectif	9
<b>3. USAGE VISE</b>	<b>10</b>
<b>4. SPECIFICATIONS TECHNIQUES</b>	<b>11</b>
4.1 Niveau de pression sonore	12
4.2 Transport et remisage	12
<b>5. DISPOSITIFS DE SECURITE</b>	<b>13</b>
5.1 Généralités	13
5.2 Protection des parties électriques	13
5.3 Allumer et éteindre la machine	13
5.4 Alarme acoustique	14
5.5 Équipements de protection individuelle	14
5.6 Risques résiduels	14
5.7 Ergonomie	14
<b>6. COMMANDE</b>	<b>15</b>
6.1 Généralités	15
6.2 Conditions de démarrage	16
6.3 Composants de commande et de contrôle	17
6.4 Instructions de commande	18
6.4.1 Allumer	18
6.4.2 Positionner sur la charge	18
6.4.3 Aspirer la charge (COMMANDE MACHINE)	18

6.4.4	Aspirer la charge (TÉLÉCOMMANDE)	18
6.4.5	Basculer la charge	19
6.4.6	Faire pivoter la charge	19
6.4.7	Décharger la charge (COMMANDE MACHINE)	19
6.4.8	Décharger la charge (TÉLÉCOMMANDE)	20
6.4.9	Poser la charge en toute sécurité en cas d'alarme	20
6.5	Conditions pendant l'utilisation	21
6.6	Conditions après utilisation	21
<b>7.</b>	<b>MAINTENANCE ET INSPECTION</b>	<b>22</b>
7.1	Généralités	22
7.2	Tâches de maintenance et d'inspection	23
7.2.1	Explication de la ventouse d'inspection	24
7.2.2	Explication de l'inspection de la signalisation et des indicateurs	24
7.2.3	Explication de l'inspection du voltmètre	24
7.2.4	Explication de l'inspection du manomètre	24
7.2.5	Explication de l'inspection du système sous vide	24
7.2.6	Explication de l'inspection du châssis de la machine	24
<b>8.</b>	<b>DETECTION DE PANNE</b>	<b>25</b>
8.1	Instructions pour le remplacement de la batterie	26
<b>9.</b>	<b>DEMONTAGE ET MISE AU REBUT</b>	<b>27</b>
<b>10.</b>	<b>ANNEXE 1 : DECLARATION DE CONFORMITE</b>	<b>28</b>

# 1

## INTRODUCTION

---

Le présent mode d'emploi décrit le Glass-Maxx C600 de Grip Lifting Equipment, établi à Bergambacht. Les informations contenues dans ce mode d'emploi sont importantes pour le fonctionnement correct et sûr de la machine.

Il s'agit du mode d'emploi original qui a été rédigé par Grip Lifting Equipment (ci-après nommé le fabricant) en langue néerlandaise. En cas d'imprécisions et/ou de litiges, le texte du mode d'emploi néerlandais original prévaut à tout moment.

Si vous n'êtes pas familiarisé avec la mise en service, la manœuvre, la maintenance, etc. de la machine, veuillez lire attentivement et intégralement ce mode d'emploi.

Si vous êtes familiarisé avec ces aspects, utilisez ce mode d'emploi comme ouvrage de référence. Vous retrouverez rapidement les informations nécessaires en vous aidant de la table des matières.

Dans ce mode d'emploi, les termes machine, levier à vitrage et C600 sont tous utilisés pour désigner le Glass-Maxx C600.

### 1.1 Utilisation du manuel

Ce mode d'emploi est destiné aux personnes autorisées et aux personnes techniquement compétentes. Tous les intéressés doivent prendre connaissance du contenu de ce manuel. Ces personnes sont classées comme suit :

**Les personnes autorisées étant des personnes qui :**

Ont acquis un certain niveau de connaissances par la formation théorique ou pratique et ont une expérience suffisante pour travailler avec la machine.

**Les personnes techniquement compétentes étant des personnes qui :**

Ont le diplôme autorisé et ont un niveau de connaissances techniques du niveau de l'enseignement secondaire, par la scolarité et/ou une expérience professionnelle. De plus, ces personnes sont bien conscientes des dangers et des risques possibles en raison de leur connaissance des techniques des machines (par exemple, un monteur de service de Grip Lifting Equipment).





**Par manœuvrer, nous entendons :**

Démarrer et arrêter la machine, nettoyer et effectuer des travaux de maintenance simples.



Ce mode d'emploi a pour but de créer une interaction efficace et sûre entre l'homme et la machine.

## 1.2 Conventions de marquage





Les conventions de marquage sont des indications dans le manuel et ne sont pas apposées à même la machine. Les conventions de marquage suivantes sont appliquées afin d'attirer l'attention de l'utilisateur sur certaines actions ou situations potentiellement dangereuses :

	<b>REMARQUE</b>	Suggestions et conseils afin d'effectuer certaines tâches plus facilement ou de façon plus pratique.
	<b>ATTENTION !</b>	Remarque comportant des informations complémentaires qui attirent votre attention sur des problèmes possibles.
	<b>PRUDENCE</b>	La machine risque d'être endommagée si vous n'effectuez pas les procédures convenablement.
	<b>AVERTISSEMENT DE DANGER</b>	Vous risquez de vous blesser (gravement) si vous n'effectuez pas les procédures convenablement.

## 1.3 Marquage et signalisation

	<b>ATTENTION !</b>	Vérifiez régulièrement si toute la signalisation est encore présente et bien lisible ; sinon, remplacez-la.
	<b>AVERTISSEMENT DE DANGER</b>	Respectez la signalisation, celle-ci est apposée <b>POUR VOTRE SÉCURITÉ</b> .

Plusieurs pictogrammes sont apposés sur la machine, dans le but d'avertir l'utilisateur des risques résiduels susceptibles d'être présents malgré les mesures de sécurité prises. Le Tableau ci-dessous donne un aperçu des symboles utilisés.

Pictogramme	Description	Lieu
	Interdiction : Interdiction de se déplacer sous la charge soulevée.	En bas à gauche sur la machine
	Avertissement : Danger de coincement des mains.	Suspension
	Interdiction : Respecter le mode d'emploi	En bas à gauche sur la machine
	Marquage CE : Indique la conformité avec les directives européennes.	Plaque d'identification

## 1.4 Garantie

Les clauses de garantie et les dispositions relatives à la responsabilité figurent dans les conditions de livraison.

## 1.5 Conformité

La machine satisfait aux directives européennes en vigueur. Pendant la conception, de nombreuses normes sont appliquées en vue de pouvoir satisfaire aux exigences fondamentales des directives.

Le marquage CE est apposé sur la plaque d'identification (voir Figure 1) sur base de ces informations.

Les directives et les normes sont mentionnées sur la Déclaration de Conformité (voir Annexe 1).

## 1.6 Marquage d'identification

La machine est munie de la plaque d'identification ci-dessous (voir Figure 1).

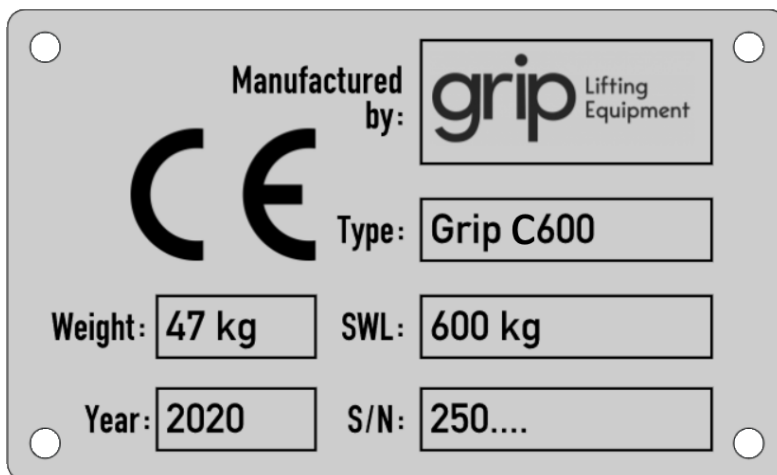

Figure 1: Plaque d'identification

# 2

## CONSIGNES DE SECURITE GENERALE

---

### 2.1 Objectif

- La sécurité importe le plus ! Tout le monde est responsable d'un poste de travail sûr. Signalez les dangers et/ou les situations potentiellement dangereuses à votre dirigeant.
- L'environnement dans lequel la machine est utilisée doit satisfaire à la loi Arbo sur les conditions de travail.
- L'utilisateur / propriétaire est responsable d'un environnement propre et bien éclairé permettant d'y utiliser la machine en toute sécurité.
- Commencez par lire ce mode d'emploi attentivement et intégralement. Le fabricant n'est pas responsable des blessures, dommages et/ou d'usure exagérée consécutifs à un usage, une maintenance ou des modifications impropres de/sur la machine.
- L'utilisateur de la machine est en toutes circonstances responsable de l'interprétation et de l'application du présent manuel. En cas de doute, prenez contact avec le fabricant.
- Ce manuel doit être bien accessible à tous les utilisateurs.
- Le fabricant conseille d'entraîner le personnel opérateur et de maintenance à la manœuvre et à la maintenance de la machine.
- La machine ne peut être modifiée sans l'accord écrit préalable du fabricant.
- Modifier des réglages ou utiliser des pièces de réserve ou des méthodes de réparation non autorisées / non originales décharge le fabricant de toute responsabilité.
- Ne surchargez pas la machine, prenez toujours en compte la charge maximale d'utilisation indiquée par le fabricant.
- Avant d'utiliser la machine, vérifiez si celle-ci a obtenu son agrément périodique. Un engin de hissage / de levage non agréé (en temps opportun) est légalement interdit d'usage.
- Suivez les instructions de travail et les consignes de sécurité locales.
- Le propriétaire / l'utilisateur de la machine est responsable du respect des prescriptions telles que mentionnées dans ce manuel.
- Il est interdit d'utiliser la machine dans un environnement zoné poussiéreux et/ou gazeux.

# 3

## USAGE VISE

---

L'usage visé ou ciblé de la machine est l'usage pour lequel la machine a été spécifiquement conçue et construite. L'usage visé peut être décrit comme suit :

Le Glass-Maxx C600 est un levier à vitrage pour la pose et le déplacement de panneaux vitrés plats et non poreux aux dimensions de moyennement grandes à grandes. La charge sera suffisamment rigide afin qu'elle ne se voile pas exagérément.

Tout usage autre que celui mentionné ci-dessus risque d'endommager la machine et de mettre en danger les personnes aux abords. Cela exclut le fabricant de toute responsabilité professionnelle et civile.

## 4

# SPECIFICATIONS TECHNIQUES

## Généralités

Dimensions de la machine (L x l x H){mm}	840 x 480 x 190
Poids de la machine [kg]	29
Capacité nette de hissage sur simple circuit [kg]	600
Capacité nette de hissage sur double circuit	300
Portée de rotation [°]	360 (4 positions)
Portée de basculement [°]	90 (6 positions)
Durée de vie technique	10 ans

## Système électrique

Type d'alimentation électrique	Batterie
Tension de commande [VCC]	12
Courant électrique [Ah]	9

## Système sous vide

Dépression minimale [bar]	0,60
---------------------------	------

Environnement de travail	
Température ambiante min. [°C]	0
Température ambiante max. [°C]	45
Vitesse max. du vent [m/s]	10
Hauteur de travail max. [m]	1000 (au-dessus du niveau de la mer)
*) Pour des applications en dehors des spécifications indiquées, prenez contact avec votre fournisseur.	

## 4.1 Niveau de pression sonore

Le niveau sonore est mesuré selon les exigences de la directive Machines. La pression sonore pondérée A est mesurée au poste de travail pendant des conditions de travail normales. Le mesurage est effectué à une distance de 1 mètre de la machine sur une hauteur de 1,60 mètre au-dessus du sol. Le niveau de la pression sonore continue équivalente pondérée A (LAeq) s'élève à < 65 dB(A) en position opérationnelle.

## 4.2 Transport et remisage

	<b>PRUDENCE</b>	Le transport et la manipulation de la machine s'effectueront avec prudence afin d'éviter tout dommage et panne.
---	-----------------	---

Pendant la conception de la machine, nous avons pris en compte le déplacement et le hissage efficaces de la machine. Veillez toujours à avoir des engins de hissage et de levage agréés et à les utiliser selon les instructions du fabricant.

La machine sera remisee dans les conditions suivantes :

- Après chaque utilisation, rangez la machine sur le chariot ou dans la caisse-palette de transport fourni(e).
- Le bord étanche des ventouses doit être dégagé du support afin d'éviter toute déformation.
- Conservez la machine dans un environnement sec.
- La température ambiante minimale s'élève à 0°C
- La température ambiante maximale s'élève à 40°C
- Ne conservez pas la machine à long terme dans la lumière directe du soleil ou sous la pluie.
- Après chaque utilisation, rechargez la batterie, ou chaque mois si la machine reste utilisée à long terme.

# 5

## DISPOSITIFS DE SECURITE

---

### 5.1 Généralités

Après constat des dangers présents et après estimation des risques, les mesures de sécurité suivantes seront prises afin d'éliminer les dangers, ou au moins de les minimaliser.

### 5.2 Protection des parties électriques



**AVERTISSEMENT DE  
DANGER**

Les dispositifs de sécurité ne peuvent jamais être enlevés, pontés ou être autrement mis hors service.

Les composants internes de la machine sont protégés par deux caches. Ne pas utiliser la machine si les caches sont enlevés ou mal montés. Cela évite tout risque d'endommager la machine.

### 5.3 Allumer et éteindre la machine

Pour activer ou couper la tension d'alimentation, utilisez l'interrupteur Marche/Arrêt présent sur la machine. Avant d'effectuer les travaux de maintenance, éteignez la machine par l'interrupteur et détachez également la batterie.



Figure 2:  
Commutateur  
Marche/Arrêt

## 5.4 Alarme acoustique



AVERTISSEMENT DE  
DANGER

Pendant l'utilisation de la machine, une alarme sonore avertit si le niveau de pression sous vide est insuffisant.

Une alarme sonore avertit l'utilisateur si au moins l'un des deux systèmes présente une pression sous vide insuffisante. Si l'alarme retentit en cours d'utilisation de la machine, cessez de travailler avec la machine et déposez la charge immédiatement en toute sécurité.

## 5.5 Équipements de protection individuelle

Pendant l'utilisation de la machine, le fabricant conseille au moins le port des EPI suivants : casque de sécurité, chaussures de sécurité et gants de sécurité.

Par ailleurs, suivez les consignes de sécurité locales relatives au port des équipements de protection individuelle.

## 5.6 Risques résiduels



AVERTISSEMENT DE  
DANGER

Il est interdit d'embarquer sur une machine attelée et en cours de levage pour effectuer le déplacement à bord de celle-ci.



AVERTISSEMENT DE  
DANGER

N'utilisez pas la machine lorsque celle-ci est branchée au chargeur.



AVERTISSEMENT DE  
DANGER

Un danger de coincement des mains ou des doigts est possible au moment de positionner la suspension horizontalement par rapport à la plaque de fixation.

## 5.7 Ergonomie

Pendant la phase de conception, nous avons été attentifs à une bonne adéquation des aspects ergonomiques. La machine est conçue et construite en prenant maximalement en compte les aspects ergonomiques pour l'homme.

# 6

## COMMANDE

---

### 6.1 Généralités

	<b>AVERTISSEMENT DE DANGER</b>	Seules les personnes disposant de la qualification minimale sont autorisées à actionner la machine (voir § 1.1 Utilisation du manuel).
	<b>AVERTISSEMENT DE DANGER</b>	N'utilisez pas la machine si vous constatez des dommages ou des pannes ou si vous suspectez leur présence.
	<b>AVERTISSEMENT DE DANGER</b>	N'utilisez pas la machine dans un environnement dont le niveau sonore est supérieur à 70 dB. Le signal d'alarme n'y sera pas convenablement perceptible.
	<b>AVERTISSEMENT DE DANGER</b>	Portez les équipements de protection individuelle tels que d'usage au sein de l'organisation / l'environnement dans lequel la machine est utilisée.
	<b>AVERTISSEMENT DE DANGER</b>	Avant de commencer les travaux, vérifiez toujours si personne n'est présent dans la zone de dangers.
	<b>AVERTISSEMENT DE DANGER</b>	Pendant les manœuvres, surveillez votre posture corporelle. Veillez à adopter une posture stable et n'essayez pas de vous tendre trop loin.
	<b>AVERTISSEMENT DE DANGER</b>	Ne soulevez jamais une charge au-dessus de vous ou d'autres personnes. C'est strictement interdit !

**PRUDENCE**

Les opérateurs doivent avoir plus de 18 ans et ne peuvent pas être sous l'emprise de l'alcool, de drogues ou de médicaments.

**ATTENTION !**

Ils ne peuvent effectuer que les tâches pour lesquelles ils ont été formés. Cela vaut tant pour les tâches de maintenance qu'opérationnelles.

## 6.2 Conditions de démarrage

Avant que la machine n'aspire, effectuez les opérations suivantes :

1. Vérifiez la surface des ventouses, celles-ci doivent être propres, sèches et exemptes de graisse.
  - Si nécessaire, nettoyez la surface avec un vinaigre ménager, puis séchez-la bien et complètement.
2. Vérifiez la surface de la charge, celle-ci doit être propre et sèche.
  - Si nécessaire, nettoyez la charge à l'eau, puis séchez-la bien et complètement.
3. Vérifiez la tension en volts sur le voltmètre.
  - N'utilisez pas la machine si la tension en volts est inférieure à 12V à l'arrêt, ou inférieure à 10V alors que la pompe est active. Avant de reprendre le travail, chargez la batterie ou remplacez-la.

Avant de hisser la charge, effectuez les opérations suivantes :

1. Contrôlez la pression sous vide sur les manomètres
  - N'utilisez pas la machine lorsque l'aiguille de l'un des deux manomètres se trouve dans le rouge.
2. Vérifiez si la machine est allumée et si la LED verte est allumée.
  - Lorsque la machine éteinte est reliée à la charge, les dispositifs de sécurité et les alarmes ne fonctionnent pas.
3. Vérifiez la pose de la machine sur la charge.
  - Voir à ce sujet le § 6.4 Instructions de commande.
4. Vérifiez si toutes les goupilles d'arrêt sont présentes et correctement verrouillées.

## 6.3 Composants de commande et de contrôle

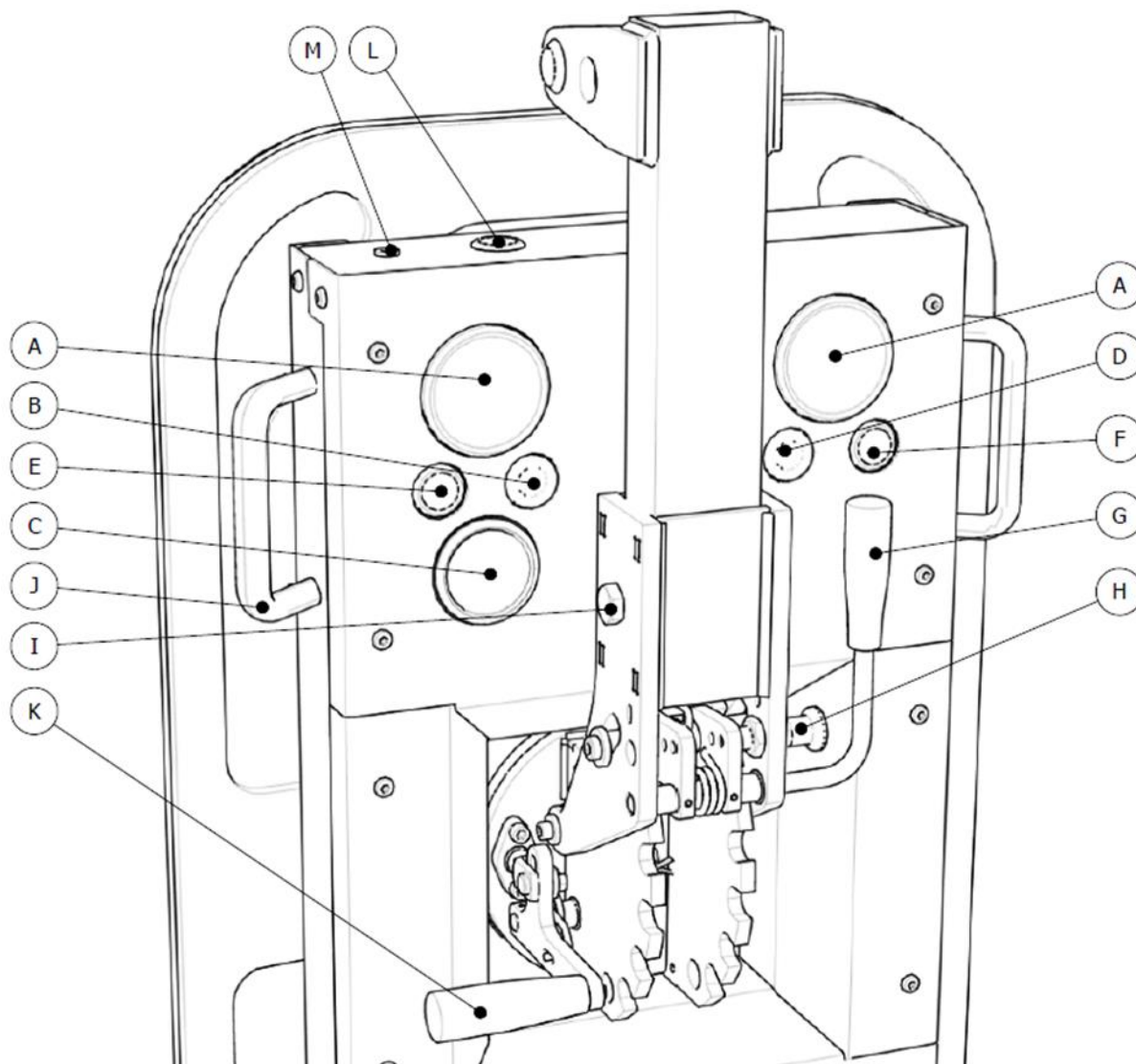

- A : Vacuomètre
- B : LED verte
- C : Voltmètre
- D : LED rouge
- E : Bouton-poussoir 1
- F : Bouton-poussoir 2
- G : Levier de commande Mécanisme de basculement
- H : Boulon de fixation Mécanisme de basculement
- I : Goupille d'arrêt Bras de hissage interchangeable
- J : Poignée
- K : Levier de commande Mécanisme de rotation
- L : Interrupteur Marche/Arrêt
- M : Port de recharge

## 6.4 Instructions de commande

### 6.4.1 Allumer

1. Appuyez sur l'interrupteur Marche/Arrêt pour allumer la machine.

### 6.4.2 Positionner sur la charge

1. Positionnez la machine au milieu de la largeur de la charge.
2. Positionnez la machine au milieu ou au-dessus du milieu de la hauteur de la charge.

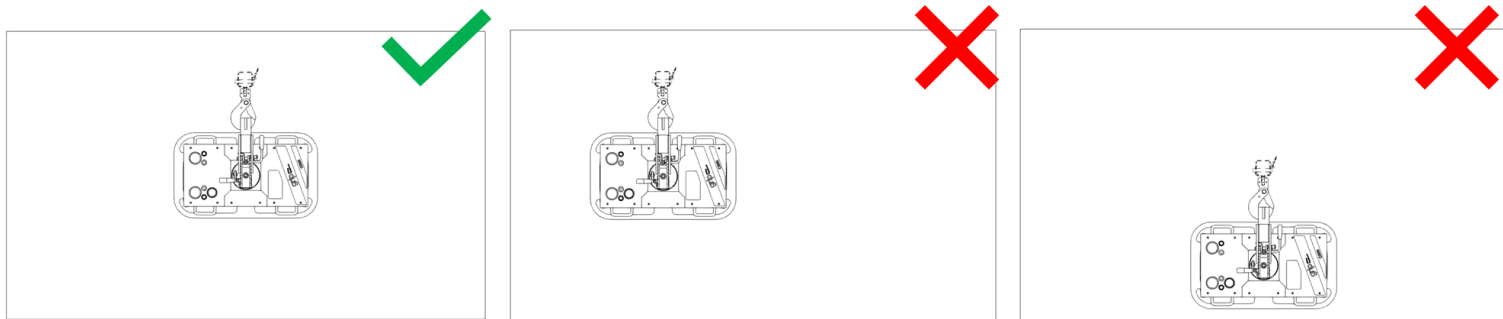

### 6.4.3 Aspirer la charge (COMMANDE MACHINE)

1. Appuyez la machine contre la charge.
2. Sur la machine, appuyez sur le bouton-poussoir 1 [E].
3. Attendez que la LED verte [B] s'allume.

### 6.4.4 Aspirer la charge (TÉLÉCOMMANDE)

1. Appuyez la machine contre la charge.
2. Appuyez sur le bouton médian de la télécommande.
3. Attendez jusqu'à ce que la LED verte s'allume.

### 6.4.5 Basculer la charge



#### AVERTISSEMENT DE DANGER

Au moment du déverrouillage, la charge risque de se déplacer sans contrôle. Afin de l'éviter, maintenez la charge solidement ou, si nécessaire, demandez l'aide d'un collègue.

1. Déverrouillez le boulon de fixation.
2. Tirez le levier de commande vers vous.
3. Basculez la vitre dans la position souhaitée
4. Poussez le levier de commande en position de départ > Vérifiez si le levier poussé revient entièrement.
5. Verrouillez le boulon de fixation.

### 6.4.6 Faire pivoter la charge



#### AVERTISSEMENT DE DANGER

Au moment du déverrouillage, la charge risque de se déplacer sans contrôle. Afin de l'éviter, maintenez la charge solidement ou, si nécessaire, demandez l'aide d'un collègue.

1. Tirez le levier de commande vers vous.
2. Pivotez la vitre dans la position souhaitée.
3. Poussez le levier de commande en position de départ > Vérifiez si le levier poussé revient entièrement.

### 6.4.7 Décharger la charge (COMMANDE MACHINE)



#### AVERTISSEMENT DE DANGER

Afin d'éviter tout mouvement incontrôlé de la machine, veillez à ce que la machine pende sans tension et droit sous le point de hissage.

1. Sur la machine, appuyez simultanément sur le bouton-poussoir 1 [E] et le bouton-poussoir 2 [F].

### 6.4.8 Décharger la charge (TÉLÉCOMMANDE)

**AVERTISSEMENT DE DANGER**

Afin d'éviter tout mouvement incontrôlé de la machine, veillez à ce que la machine pende sans tension et droit sous le point de hissage.

1. Appuyez sur le bouton médian de la télécommande.
2. Relâchez le bouton médian.
3. Appuyez sur le bouton de gauche et le bouton de droite de la télécommande et maintenez-les enfoncés jusqu'à ce que la machine se détache.

### 6.4.9 Poser la charge en toute sécurité en cas d'alarme

**AVERTISSEMENT DE DANGER**

Afin d'éviter tout mouvement incontrôlé de la machine, veillez à ce que la machine pende sans tension et droit sous le point de hissage.

**REMARQUE**

Dès que l'alarme retentit, la machine maintient la charge durant encore au moins 5 minutes.

1. Vérifiez les abords et déterminez un lieu sûr pour déposer la charge.
2. Abaissez la charge le plus près possible au-dessus du sol.
3. Déplacez la charge vers l'emplacement où celle-ci peut être déposée.
4. Détachez la charge comme décrit aux points 7 et 8.
5. Inspectez la machine et résolvez l'éventuelle panne. Prenez contact avec le fabricant ou le fournisseur si la panne ou le problème est impossible à résoudre.

Attention : n'utilisez pas la machine tant que le problème / la panne n'est pas résolu(e) !

## 6.5 Conditions pendant l'utilisation

1. Si l'alarme Vide Faible retentit, posez immédiatement la charge en toute sécurité
  - Il est interdit de poursuivre le travail tandis que l'alarme retentit !
2. Pendant les opérations, restez à une distance visuelle et audible de la machine
  - L'alarme doit à tout instant être visible et audible.
3. Détachez la machine uniquement lorsque la chaîne de hissage / l'élingue pend sans tension au-dessus du point de hissage
  - Sinon, la machine risque de se déporter.
4. Avant de déplacer la charge ou de détacher la machine de la charge, communiquez toujours avec les personnes présentes
  - C'est notamment important lorsque vous actionnez la machine par la télécommande.

## 6.6 Conditions après utilisation

1. Après utilisation, replacez la machine sur le pied de transport.
  - Le profilé d'étanchéité de la ventouse doit être dégagé du support afin d'éviter toute déformation.

# 7

## MAINTENANCE ET INSPECTION

---

### 7.1 Généralités

La machine est sans entretien pour l'utilisateur. Le contrôle périodique légalement obligatoire sert à vérifier l'état de toutes les pièces et si nécessaire à les remplacer.

En revanche, il est important que l'utilisateur nettoie bien la machine et effectue les contrôles suivants en temps opportun (voir calendrier de maintenance et d'inspection).

Après une réparation ou un remplacement effectué(e) par l'utilisateur, effectuez toutes les tâches d'inspection quotidiennes et mensuelles.

## 7.2 Tâches de maintenance et d'inspection

Les consignes de maintenance établies ci-dessous prennent en compte des circonstances d'exploitation et des températures ambiantes normales.

En cas d'utilisation intensive de la machine ou d'utilisation dans des circonstances extrêmes, effectuez la maintenance plus fréquemment ou accordez une attention supplémentaire à d'autres pièces. Dans ce cas, adaptez la fréquence des tâches de maintenance en concertation avec le fabricant.

Le Tableau ci-dessous donne un aperçu des tâches indispensables de maintenance et d'inspection.

Opération	Fréquence			
	Quotidien	Mensuel	Annuel	Tous les trois ans
Ventouse				
Inspecter	●			
Nettoyer		●		
Agrément			●	
Signalisation et indicateurs				
Inspecter	●			
Agrément			●	
Pompe à vide				
Inspecter		●		
Agrément			●	
Remplacement préventif				●
Système sous vide				
Inspecter		●		
Agrément			●	
Châssis de la machine				
Inspecter	●			
Nettoyer		●		
Agrément			●	

### **7.2.1 Explication de la ventouse d'inspection**

1. Vérifiez que le profilé d'étanchéité n'est pas déchiré ou autrement endommagé.
2. Vérifiez le raccord encollé sur les dommages ou la présence d'usure exagérée.

### **7.2.2 Explication de l'inspection de la signalisation et des indicateurs**

1. Allumez la machine. Vérifiez si la LED rouge est allumée et si l'avertisseur sonore retentit directement après avoir allumé la machine. Si la pompe s'allume, tandis que la LED ou l'avertisseur sonore reste éteint(e), cela indique leur panne conjointe ou individuelle.
2. Vérifiez que la LED verte s'allume avant que la pompe s'arrête. Si la pompe s'éteint, tandis que la LED ne s'allume pas, cela indique une panne de pompe.

### **7.2.3 Explication de l'inspection du voltmètre**

1. Après recharge, allumez la machine. Vérifiez si l'aiguille du voltmètre se déplace. La pompe s'allume tandis que l'aiguille ne bouge pas indique une panne du voltmètre.

### **7.2.4 Explication de l'inspection du manomètre**

1. Allumez la machine et celle-ci aspire une charge. Vérifiez si l'aiguille du manomètre se déplace. La pompe s'arrête et la LED verte s'allume tandis que l'aiguille du manomètre reste immobile indique une panne de manomètre.

### **7.2.5 Explication de l'inspection du système sous vide**

1. Allumez la machine et celle-ci aspire une charge. Éteignez la machine lorsque la pompe s'arrête et notez la pression des deux systèmes telle qu'elle est indiquée sur le manomètre. Vérifiez si la pression sous vide dans les deux systèmes ne diminue pas de plus de 0,2 bar en cinq minutes.

### **7.2.6 Explication de l'inspection du châssis de la machine**

1. Vérifiez globalement que la machine n'est pas endommagée et qu'il n'y a pas de pièces voilées. Vérifiez en particulier les orifices des goupilles de raccord, ainsi que celles-ci. Si l'une des pièces est endommagée, remplacez-la avant de remettre la machine en service.

# 8

## DETECTION DE PANNE



**AVERTISSEMENT DE DANGER**

Avant de résoudre les pannes, vérifiez si la machine est éteinte en toute sécurité.



**AVERTISSEMENT DE DANGER**

Les réparations seront effectuées exclusivement par le fabricant ou des revendeurs agréés.

Excepté les opérations ci-dessous, les réparations seront effectuées exclusivement par le fabricant ou un revendeur agréé. En cas de pannes non mentionnées ici, prenez directement contact avec le fabricant ou votre revendeur. Ne travaillez pas avec la machine tant que la panne n'est pas résolue.

Panne	Cause possible	Remède
La machine ne s'allume pas	Batterie plate ou panne de batterie Fusible brûlé	Charger ou remplacer la batterie Remplacer le fusible

## 8.1 Instructions pour le remplacement de la batterie

1. Desserrez les quatre boulons du cache (voir Figure 3) ; enlevez le cache du compartiment de la batterie.
2. Sortez doucement la batterie du compartiment (voir Figure 4).
3. Placez le câble de recharge rapide sur la nouvelle batterie.
4. Remplacez la nouvelle batterie dans le compartiment > vérifiez attentivement si vous utilisez le bon type de batterie.
5. Remplacez le cache sur la machine et serrez les quatre boulons.
6. Effectuez les tâches quotidiennes et mensuelles d'inspection selon le schéma d'inspection du Tableau 3.



Figure 3



Figure 4

# 9

## DEMONTAGE ET MISE AU REBUT

---

Lors du remplacement de pièces ou à la fin de la durée de vie de la machine, l'utilisateur veillera à ce que toutes les pièces, matériaux et substances (liquides) soient évacués, éliminés ou réutilisés selon les prescriptions environnementales en vigueur.

La machine comporte exclusivement des matériaux généralement connus. La production de la machine a pris en compte une possibilité de traitement des déchets acceptée et aucun risque particulier n'est connu lors du démontage et de l'évacuation de ces matériaux. La plupart des pièces de la machine sont recyclables.

# 10

## ANNEXE 1 : DECLARATION DE CONFORMITE

### Déclaration de Conformité CE des machines concernées

(Selon l'Annexe II 1.A de la directive Machines 2006/42/CE)

Nous, Grip Lifting Equipment Handelsweg 1c 2861 GN Bergambacht, Pays-Bas Tél. : + 31(0)6 2727 1018	Auteur autorisé du dossier technique : Grip Lifting Equipment Handelsweg 1c 2861 GN Bergambacht, Pays-Bas Tél. : + 31(0)6 2727 1018
--	---

Déclarons sous notre entière responsabilité que la machine livrée :

Type : Glass-Maxx C600	Numéro de série:
------------------------	------------------

faisant l'objet de la présente déclaration, est en conformité avec toutes les dispositions applicables de cette directive et avec celles de(s) la directive(s) suivante(s) :

**Directive CEM 2014/30/UE**

et, le cas échéant, qu'elle est en conformité avec la (les) norme(s) harmonisée(s) suivante(s) ou parties de cette (ces) norme(s) :

NEN-EN-ISO 14121-2 (2012)	Sécurité des machines – Évaluation des risques, Partie 2 : Guide pratique et exemples de méthodes
NEN-EN-ISO 12100 (2010)	Sécurité des machines – Notions de base des principes généraux de conception – Évaluation des risques et réduction des risques.
NEN-IEC 60204-1 (2018)	Sécurité des machines – Équipement électrique des machines, Partie 1 : Exigences générales.
NEN-EN 614-2:A1 (2008)	Sécurité des machines – Principes ergonomiques de conception.  Partie 2 : Interaction entre la conception de la machine et les tâches de travail.

NEN-EN-ISO 14120 (2015)	Sécurité des machines – Principes ergonomiques de conception, Partie 2 : Interaction entre la conception de la machine et les tâches de travail.
NEN-EN 13849-1 (2016)	Sécurité des machines – Caches - Exigences générales pour la conception et la construction de caches fixes et mobiles.
NEN-EN 61000-6-2 (2019)	Compatibilité électromagnétique (CEM) – Partie 6-2 : Normes générales – Immunité pour environnements industriels.
NEN-EN 61000-6-4 (2019)	Compatibilité électromagnétique (CEM) – Partie 6-4 : Normes générales – Norme d'émission pour environnements industriels.

Signature :

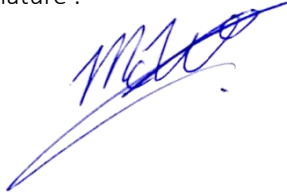

Nom : Martijn van Wijngaarden

Fonction : Propriétaire

Lieu / pays : Bergambacht, Pays-Bas

Date : 14/11/2022